

Personal Audio System

Operating Instructions page 2^{EN}

EN

Manual de instrucciones página 2^{ES}

ES



MD Link Plus

ZS-D7

Warning

To prevent fire or shock hazard, do not expose the player to rain or moisture.

To avoid electrical shock, do not open the cabinet. Refer servicing to qualified personnel only.

Information

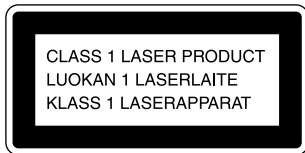

This Compact Disc player is classified as a CLASS 1 LASER product.

The CLASS 1 LASER PRODUCT label is located on the bottom.

Warning

Do not install the appliance in a confined space, such as a bookcase or built-in cabinet.

Notice for customers in the United Kingdom

A moulded plug complying with BS 1363 is fitted to this equipment for your safety and convenience.

Should the fuse in the plug supplied need to be replaced, same rating fuse approved by ASTA or BSI to BS 1362, (i.e. marked with ⚡ or ⚡ mark) must be used.

If the plug supplied with this equipment has a detachable fuse cover, be sure to attach the fuse cover after you change the fuse. Never use the plug without the fuse cover. If you should lose the fuse cover, please contact your nearest Sony service station.

Table of contents

Basic Operations

- 4 Playing a CD
 - 6 Listening to the radio
 - 8 Playing a tape
 - 10 Recording on a tape
-

CD Player

- 13 Using the display
- 14 Locating a specific track
- 15 Playing tracks repeatedly (Repeat Play)
- 17 Playing a single track (Single Track Play)
- 18 Playing tracks in random order (Shuffle Play)
- 19 Creating your own program (Program Play)

The Radio

- 21 Presetting radio stations
- 23 Playing preset radio stations

The Tape Player

- 24 Finding the beginning of a track
- 25 Recording the CD tracks by specifying the tape length

The Timer

- 31 Setting the clock
- 32 Waking up to music
- 35 Falling asleep to music
- 36 Timer-recording radio programs

Setting Up

- 39 Choosing the power sources
- 41 Connecting a portable MiniDisc recorder
- 45 Connecting optional components
- 48 Selecting the audio emphasis (Sound Mode/MEGA BASS)

Additional Information

- 49 Precautions
- 51 Troubleshooting
- 54 Maintenance
- 55 Specifications
- 56 Index

Playing a CD

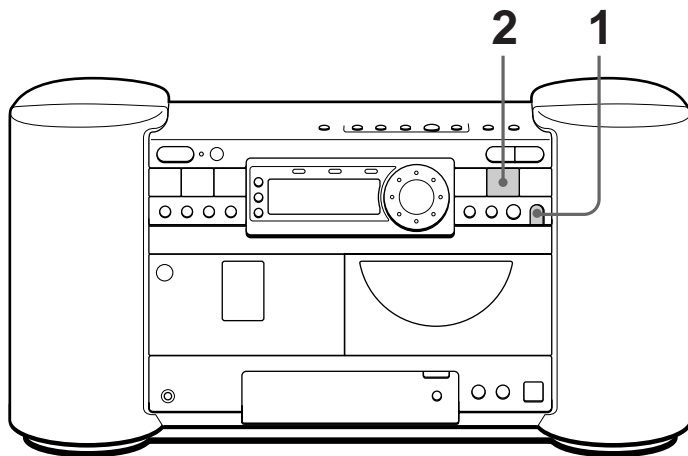

Connect the supplied AC power cord (see page 39.)

1 OPEN/CLOSE

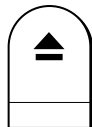

Press ▲ OPEN/CLOSE (direct power-on) and place the CD on the CD tray until it clicks into place.

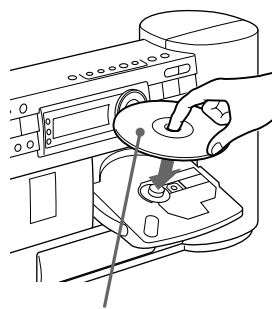

With the label side up

2



Press ►.

The CD tray closes and the player plays all the tracks once.

Display

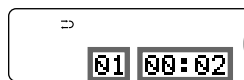

Track number Playing time

Use these buttons for additional operations

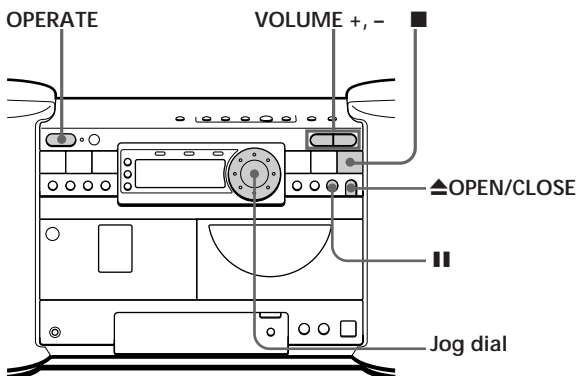

Tips

- After inserting the CD, “TOC READING...” appears in the display and the player starts to read the total number of tracks on the CD and the time information on the CD.
- Next time you want to listen to a CD, just press ►. The player turns on automatically and starts playing the CD.

To	Do this
Adjust the volume	Press VOLUME +, - (VOL +, - on the remote).
Stop playback	Press ■.
Pause playback	Press II. Press again to resume play after pause.
Go to the next track	Turn the jog dial clockwise. (On the remote, press ►►.)
Go back to the previous track	Turn the jog dial counterclockwise. (On the remote, press ◀◀.)
Remove the CD	Press ▲ OPEN/CLOSE.
Turn on/off the player	Press OPERATE.

Listening to the radio

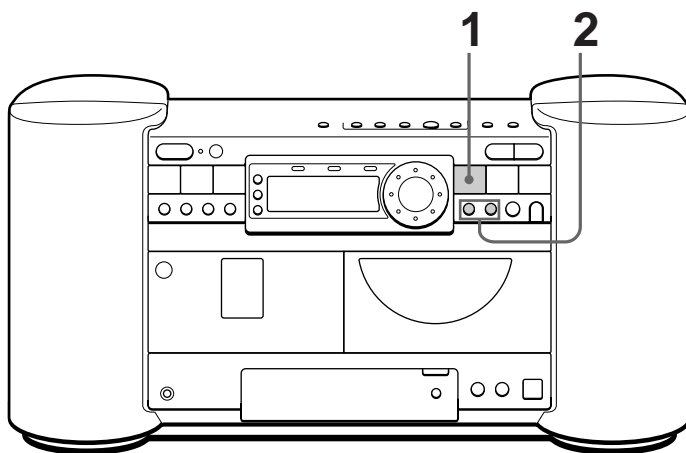

Connect the supplied AC power cord (see page 39.)

1

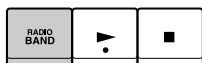

Press BAND until the band you want appears in the display (direct power-on).

Display

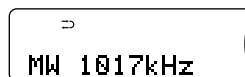

2

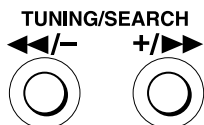

Hold down TUNING/SEARCH +/ >> or <</- (TUNE + or - on the remote) until the frequency digits begin to change in the display.

Indicates an FM stereo broadcast.



The player automatically scans the radio frequencies and stops when it finds a clear station.

If you can't tune in a station, press TUNING/SEARCH +/ >> or <</- (TUNE + or - on the remote) repeatedly until you tune in the station you want.

Use these buttons for additional operations

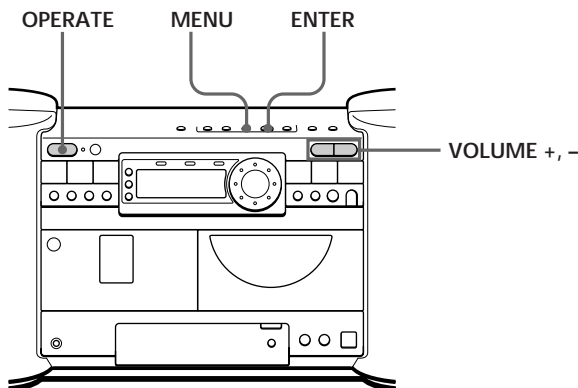

Tips

- If the FM broadcast is noisy:
On the remote:
Press MODE until "MONO" appears in the display and the radio will play in monaural.
On the player:
1 Press MENU.



- 2 Turn the jog dial until "MONO" flashes in the display and press ENTER.
The radio will play in monaural.
- Next time you want to listen to the radio, just press the BAND button. The player turns on automatically and starts playing the previous station.

To	Press
Adjust the volume	VOLUME +, - (VOL +, - on the remote)
Turn on/off the radio	OPERATE

To improve broadcast reception

FM:
Reorient the antenna for FM.

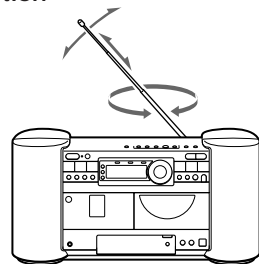

MW/LW:
Reorient the player itself for MW/LW.

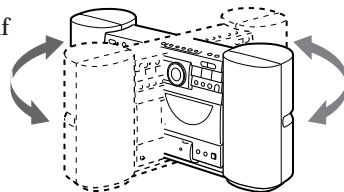

Playing a tape

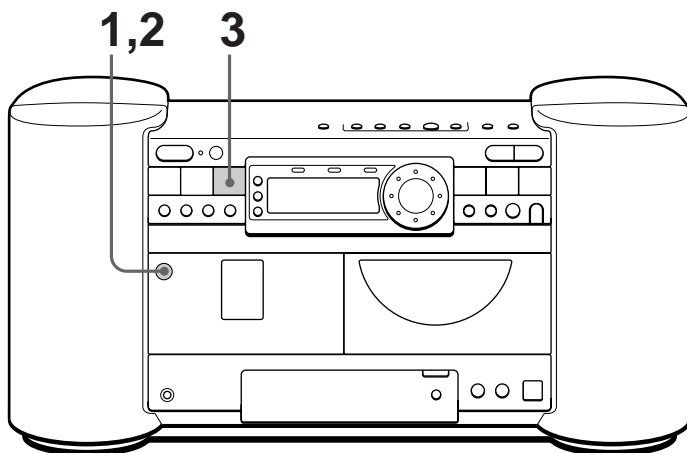

Connect the supplied AC power cord (see page 39.)

1

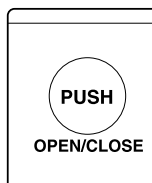

Press PUSH OPEN/CLOSE to open the tape compartment and insert a recorded tape. Use TYPE I (normal), TYPE II (high position) and TYPE IV (metal) tapes.

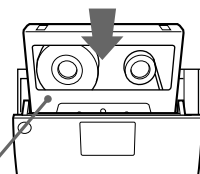

With the side you want to play facing you

2

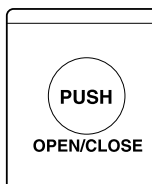

Press PUSH OPEN/CLOSE to close the compartment.

3

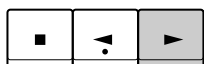

Press .
(On the remote, press TAPE .)

The player turns on (direct power-on) and starts playing.

Display



Tape counter

Use these buttons for additional operations

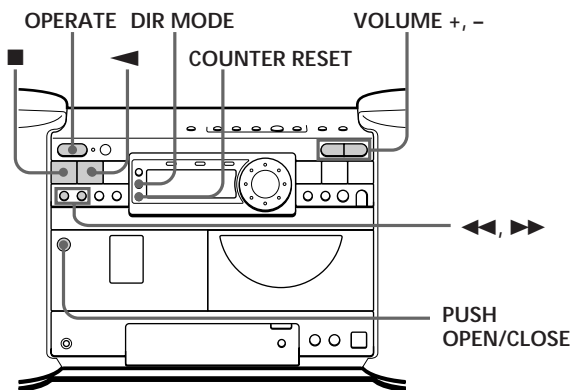

Tips

- Press COUNTER RESET to reset the counter to "000."
- Next time you want to listen to a tape, just press ► or ◀. The player turns on automatically and starts playing the tape.

To	Press
Adjust the volume	VOLUME +, - (VOL +, - on the remote)
Stop playback	■
Play the reverse side	◀
Fast-forward or rewind the tape	▶▶ or ◀◀
Eject the cassette	PUSH OPEN/CLOSE
Turn on/off the player	OPERATE

To select the direction of the tape

Press DIR MODE repeatedly.

To play	Display shows
One side of the tape	→
Both sides of the tape from the front side to reverse side only	↔
Both sides of the tape repeatedly	↻

Recording on a tape

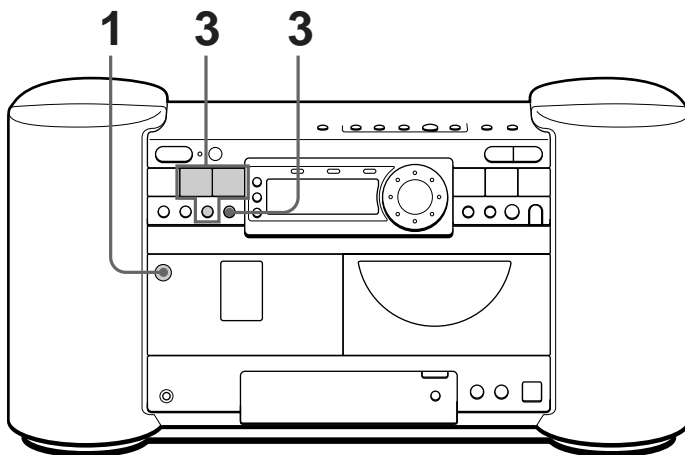

Connect the supplied AC power cord (see page 39.)
To record on a MiniDisc or DAT recorder, connect the components (see pages 41 and 45.)

1

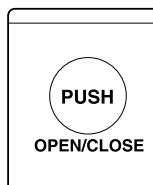

Press **PUSH OPEN/CLOSE** to open the tape compartment, and insert a blank tape. Use **TYPE I** (normal) tape only. Press **PUSH OPEN/CLOSE** again to close the compartment.

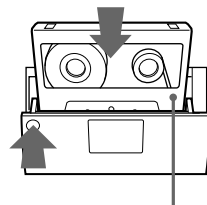

With the side you want to record on facing you

2



Select the program source you want to record.

To record from the CD player, insert a CD (see page 4) and press **■** on the CD section.

Display

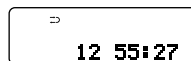

To record from the radio, press **BAND** and tune in the station you want (see page 6.)

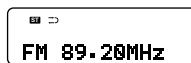

3

**DUB START
CD→TAPE**

Start recording.

To record the whole CD
Press DUB START CD → TAPE.

When  is displayed:
If the tape is reversed with the recording of the track unfinished, the player will record the track again from its beginning on the reverse side.



To record the radio
(You can also record the CD according to the following procedure. Play the CD after the tape starts recording.)

Press  and then .

To record on the reverse side, press .

(On the remote, while keeping  pressed, press TAPE  or .)

Note



On the player, press  within 8 seconds after  is pressed.



continued

Recording on a tape (continued)

Tips



- Adjusting the volume or the audio emphasis (see page 48) will not affect the recording level.
- When  is displayed, recording will be made on both sides of the tape. To record on one side, press DIR MODE to display .
- If the MW/LW radio makes a whistling sound after you've pressed  in step 3, press MODE on the remote repeatedly to select the position that most decreases the noise. On the player, use MENU to select "ISS".

Note



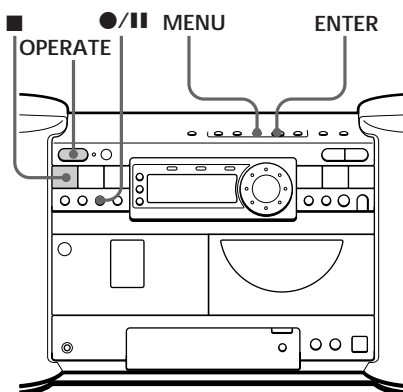

When you start recording using DUB START CD → TAPE, you cannot set the player in pause.

Use these buttons for additional operations



To	Press
Stop recording	
Pause recording	 Press the button again to resume recording.
Turn on/off the player	OPERATE

To erase a recording

- 1 Insert a tape you want to erase its recording into tape compartment and press .
- 2 On the player: press  and then .
On the remote: While keeping  pressed, press  on the tape section.

Using the display

You can check information about the CD using the display.

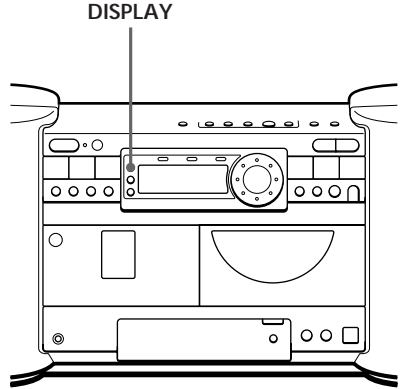

Checking the total track number and playing time

Press DISPLAY in stop mode.



Total track number Total playing time

Checking the remaining time

Press DISPLAY while playing a CD.

To display	Press DISPLAY
The current track number and the remaining time on the current track*	Once
Remaining time on the CD and the number of tracks left	Twice
The current track number and playing time	Three times

* For a track whose number is more than 20 the remaining time appears as “- -: -”.

Locating a specific track

You can quickly locate any track using the number buttons. You can also find a specific point in a track while playing a CD.

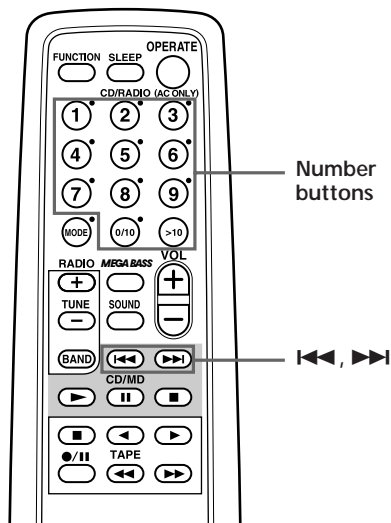

Note

You cannot locate a specific track if “SHUFFLE”, “REP SHUF” or “PROGRAM”* is lit in the display. Turn off the indication by pressing ■ on the CD/MD section.

Tip

When you locate a track numbered over 10, press >10 first, then the corresponding number buttons.

Example:

To play track number 23, press >10 first, then 2 and 3.

* When no track has been programmed, “PROGRAM SET” or “REP PGM SET” appears in the display.

To locate	Press
a specific track directly	number button of the track.
a point while listening to the sound	◀◀ or ▶▶ while playing and hold down until you find the point. (On the player, use TUNING/SEARCH ◀◀/- or +/▶▶.)
a point while observing the display	◀◀ or ▶▶ in pause and hold down until you find the point. (On the player, use TUNING/SEARCH ◀◀/- or +/▶▶.)

Playing tracks repeatedly

(Repeat Play)

You can play tracks repeatedly in normal, shuffle or program play modes (see pages 17 - 19).

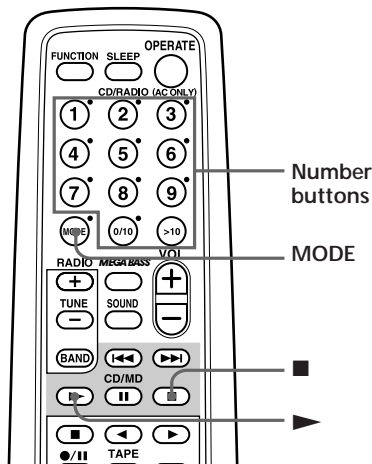

Note

When you repeat a single track or all the tracks, make sure neither "SHUFFLE", "REP SHUF", "PROGRAM"* nor "REP PGM"* is lit in the display.

- 1 Press ■.
- "CD" appears in the display.

- 2 Proceed as follows.

To repeat	Do this
a single track	1 Press MODE until "REPEAT 1" appears. 2 Press the number buttons to select the track that you want to repeat.
all the tracks	1 Press MODE until "REPEAT ALL" appears. 2 Press ►.
tracks in random order	1 Press MODE until "REP SHUF" (REPEAT SHUFFLE) appears. 2 Press ►.
programmed tracks	1 Start program play. (See page 19.) 2 Press MODE until "REP PGM"* (REPEAT PROGRAM) appears. 3 Press ►.

* When no track has been programmed, "PROGRAM SET" or "REP PGM SET" appears in the display.

continued

Playing tracks repeatedly (Repeat Play) (continued)

On the player

- 1 Press **■** on the CD section.
- 2 Press MENU.
- 3 Turn the jog dial until "MODE" flashes in the display and press ENTER.
- 4 Turn the jog dial until the repeat function you want appears in the display and press ENTER.
- 5 Press **▶** on the CD section.

To cancel Repeat Play

Press MODE until "REPEAT" or "REP" disappears from the display.

Playing a single track

(Single Track Play)

You can play a single track once, and stop the player automatically.

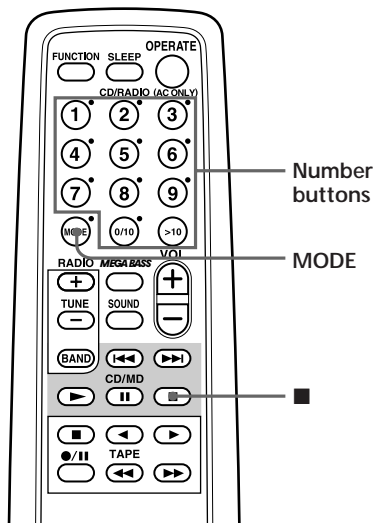

On the player

- 1 Press ■ on the CD section.
- 2 Press MENU.
- 3 Turn the jog dial until "MODE" flashes in the display and press ENTER.
- 4 Turn the jog dial until "1 TRACK" flashes in the display and press ENTER.
- 5 Turn the jog dial to select the track you want to play, and press ► on the CD section.

- 1 Press ■.
"CD" appears in the display.
- 2 Press MODE until "1 TRACK" appears in the display.

1 TRACK
00

- 3 Press the number buttons to select the track you want to play.
The player starts to play the track you have selected.

To cancel Single Track Play

Press MODE until "1 TRACK" disappears from the display.

Playing tracks in random order

(Shuffle Play)

You can play tracks in random order.

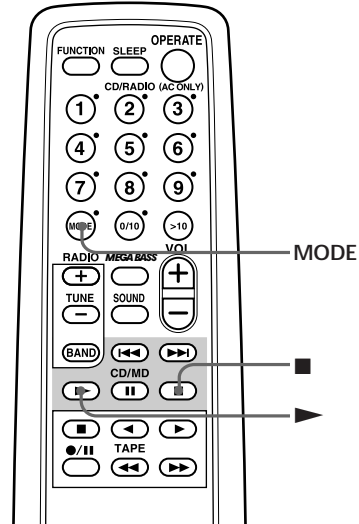

On the player

- 1 Press ■ on the CD section.
- 2 Press MENU.
- 3 Turn the jog dial until "MODE" flashes in the display and press ENTER.
- 4 Turn the jog dial until "SHUFFLE" flashes in the display and press ENTER.
- 5 Press ► on the CD section.

- 1 Press ■.
"CD" appears in the display.
- 2 Press MODE until "SHUFFLE" appears in the display.



- 3 Press ► to start shuffle play.

To cancel Shuffle Play

Press MODE until "SHUFFLE" disappears from the display.

Creating your own program

(Program Play)

You can arrange the playing order of up to 20 tracks on a CD.

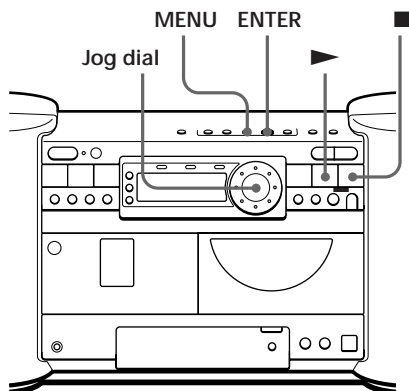

Tips

- If you made a mistake, press CANCEL and re-enter the track number by turning the jog dial and press ENTER.
- You can also create a program in stop mode.

Note

When you program a track from the CD having more than 20 tracks:

If you program a track whose track number is more than 20, “- - - -” is displayed instead of the total programmed time.

1 Press ► to start play.

2 Press MENU.



3 Turn the jog dial until “PROGRAM SET” appears in the display and press ENTER.

4 Turn the jog dial (press the number buttons on the remote) to select the track you want to program, and press ENTER.

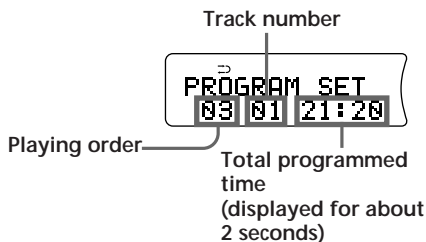

5 Press ■.

6 Press ► to start program play.

continued

Creating your own program (Program Play) (continued)

Tips

- If the program play is finished, the program is saved. You can play the same program again by pressing **▶**.
- If you open the CD tray, the program is erased.
- You can record your own program.
Press DUB START CD → TAPE after step 5 of the programming procedure.

To cancel Program Play

Press MODE on the remote until “PROGRAM” disappears from the display.

To check the order of tracks before play

As you turn the jog dial in stop mode, the track number appears in the programmed order.

To change the current program

Change before starting the program play.

To	Do this
Erase the last track in the program	<ol style="list-style-type: none">1 Press CANCEL. Every time you press the button, the last track in the program is cleared.2 Re-enter the track numbers by turning the jog dial and pressing ENTER.
Change the whole program completely	<ol style="list-style-type: none">1 Press ■ to erase the whole program.2 Create a new program following the programming procedure.

Presetting radio stations

You can store radio stations into the player's memory. You can preset up to 30 radio stations, 10 for each band in any order.

You can also name the preset radio stations.

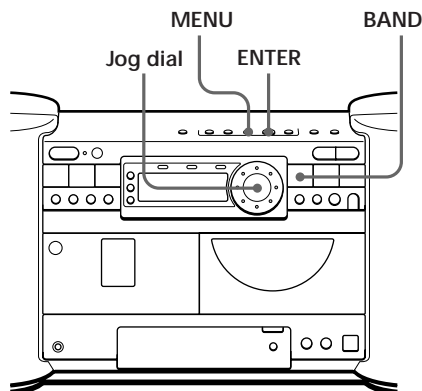

- 1 Press BAND until the band you want appears in the display.
- 2 Press MENU.
- 3 Turn the jog dial until "MEMORY" flashes in the display and press ENTER.



- 4 Turn the jog dial until "AUTO" flashes in the display and press ENTER.

The stations are stored in memory from the lower frequencies unless a station has a weak signal.

On the player:

- 1 Press BAND to select the band.
- 2 Press MENU.
- 3 Turn the jog dial until "MEMORY" flashes and press ENTER.
- 4 Turn the jog dial until "MANUAL" flashes and press ENTER.
- 5 Turn the jog dial to select the preset number and tune in the station you want using TUNING/SEARCH ◀◀/- or +/▶▶.
- 6 Press ENTER.

If a station cannot be preset automatically

You need to preset a station with a weak signal manually. Also, when you want to replace a preset station with a new one, proceed as follows:

Use the remote.

- 1 Press BAND to select the band.
- 2 Press TUNE + or - until you tune in a station you want.
- 3 Hold down the number button that you want to preset the new station for about 2 seconds.

The new station replaces the old one.

continued

Presetting radio stations (continued)

The characters you can input

- Alphabet: A - Z or a - z
- Figures: 0 - 9
- Symbols: ! " # \$ % & () * ; < = > ? @ _ ' + - , / : (space)

Tip

If you made a mistake, press CANCEL and re-enter the character by turning the jog dial and press ENTER.

Naming the preset radio stations

- 1 Press the number buttons on the remote to display the preset number of the station you want.
- 2 Press ENTER for about 2 seconds.



- 3 Turn the jog dial to select the character and press ENTER.
- 4 Repeat step 3 to name the preset radio station (up to 10 characters).
- 5 Press ENTER for about 2 seconds.



To change the display

Press DISPLAY.

Every time you press DISPLAY, the frequency and the name of the radio station appear alternately in the display.

Playing preset radio stations

Once you've preset the stations, use the number buttons on the remote or the jog dial on the player to tune in your favorite stations.

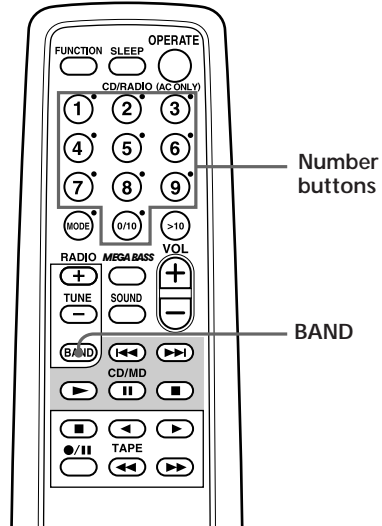

On the player

To display the preset number you want on the player, use the jog dial.

- 1 Press BAND to tune in the band you want.
- 2 Press the number buttons to display the preset number of the station you want.

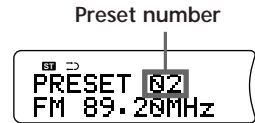

Finding the beginning of a track

The player detects the blank between the tracks to locate the beginning of the next/previous track.

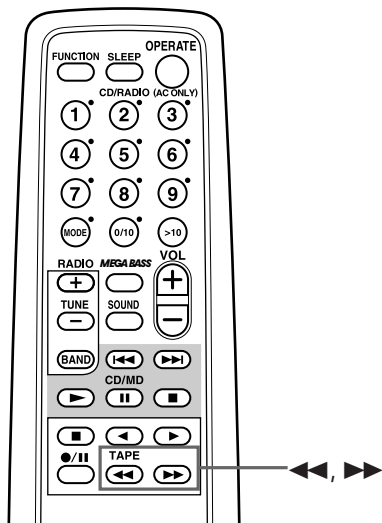

Notes

- If a soft sound like pianissimo continues for some seconds in a track, the player may start to play as the next track.
- If you press the ►► or ◀◀ when there is no sound in the track, this function does not operate correctly.
- To find the beginning of a track correctly, a blank of approx. 4 seconds is necessary.

While playing a tape, press ►► or ◀◀.

Playing side	The beginning of the next track	The beginning of the current track
Front side (►)	►►	◀◀
Reverse side (◀)	◀◀	►►

The tape is wound or rewound to the beginning of the next or current track, and play will start automatically.

Recording the CD tracks by specifying the tape length

There are three options in editorial recording:

- Recording all the tracks in the original CD order (EDIT ALL)
- Recording programed tracks (EDIT PGM)
- Recording a single track you have selected (EDIT 1 TRACK)

Tips

- You can edit a CD having 20 tracks or fewer.
The tape length needed to record the whole CD, appears in the display (unit: 2 minutes, up to 98 minutes).
- We recommend that you use AC power as the power source for optimum recording quality.

Note

Do not open the CD tray while editing; the settings for recording will be erased. If you do, start from step 1 again.

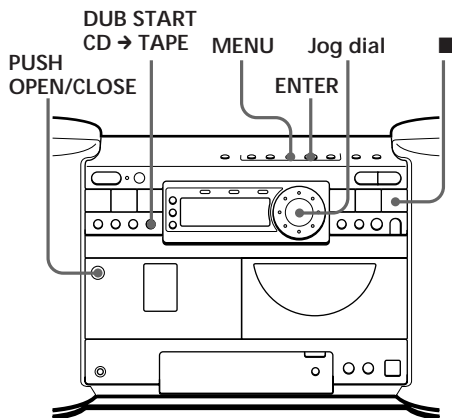

Recording all the tracks of the CD (EDIT ALL)

Approximately the first half of the CD will be recorded on one side of the tape, and the second half will be recorded on the other side, without reversing the tape in the middle of a track. According to the tape you use, you can set the total recording time.

- 1 Press ■ until "CD" appears in the display.
- 2 Press MENU.
- 3 Turn the jog dial until "EDIT" flashes and press ENTER.



continued

Recording the CD tracks by specifying the tape length (continued)

- 4** Turn the jog dial until “EDIT ALL” flashes and press ENTER.



Example: The total tape length needed to record the entire CD is “26” minutes. The maximum recording time for each side is 13 minutes.

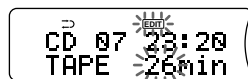

Track Nos.:	1	2	3	4	5	6	7
Length:	01:20	02:30	03:40	04:50	05:10	04:20	01:30
(minutes)	Side A (12:20)				Side B (11:00)		

- 5** To change the recording time, turn the jog dial to input the tape length (minutes).

If you do not change the recording time, skip to step 6.

Example: If you input “40” minutes for the recording time, the maximum recording time for each side is 20 minutes.

Track Nos.:	1	2	3	4	5	6	7
Length:	01:20	02:30	03:40	04:50	05:10	04:20	01:30
(minutes)	Side A (17:30)				Side B (5:50)		

- 6** Press ENTER.

Total track number and playing time on the front side

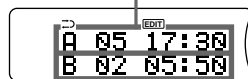

Total track number and playing time on the reverse side

- 7** Insert a blank tape into the tape compartment.

- 8** Press DUB START CD → TAPE.

Recording will start from the front side automatically.

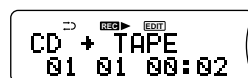

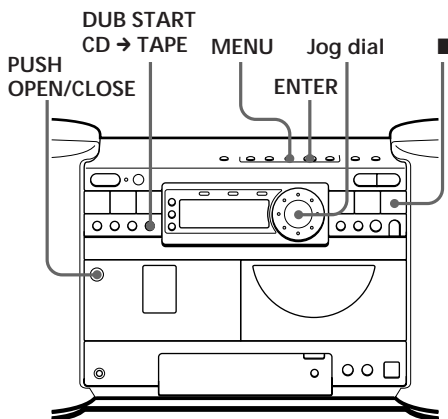
**Tip**

The tape length needed to record the whole CD, appears in the display (unit: 2 minutes, up to 98 minutes).

Note

Do not open the CD compartment while editing; the settings for recording will be erased. If you do, start from step 1 again.

Recording programed tracks (EDIT PGM)

The first half of the programed tracks will be recorded on one side of the tape, and the second half will be recorded on the other side. According to the tape you use, you can set the total recording time.

- 1** Press ■ until “CD” appears in the display.
- 2** Press MENU.
- 3** Turn the jog dial until “EDIT” flashes and press ENTER.
- 4** Turn the jog dial until “EDIT PGM” flashes and press ENTER.



continued

Recording the CD tracks by specifying the tape length (continued)

Tip

If you made a mistake, press CANCEL. The track programmed last will be cleared. Reprogram it.

- 5** Turn the jog dial (press the number buttons on the remote) to select the track you want to program and press ENTER.

Repeat this step.



- 6** Press ENTER.

The minimum tape length you need to record the programmed tracks flashes in the display.



- 7** To change the recording time, turn the jog dial and input the time again.

If you do not change the recording time, skip to step 8.

- 8** Press ENTER.

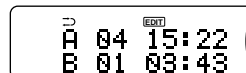

- 9** Insert a blank tape into the tape compartment.

- 10** Press DUB START CD → TAPE.

Recording will start on the front side automatically.



Tip

To check the order of the programmed tracks: Press ENTER after step 8 and turn the jog dial. The track number will be displayed in the programmed order.

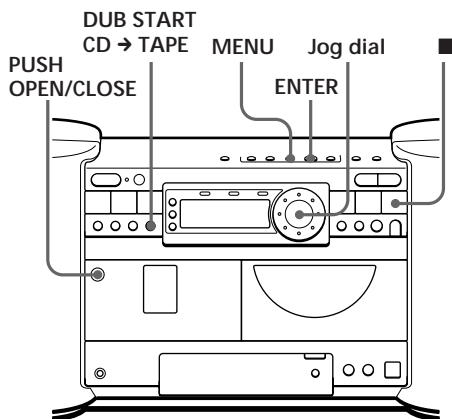

Recording a single track (EDIT 1 TRACK)

EDIT 1 TRACK is useful to record the first track of a single CD, and to record a track from a number of different CDs. In EDIT 1 TRACK mode, “↔” is automatically selected.

- 1 Insert a blank tape into the tape compartment.
- 2 Press ■ until “CD” appears in the display.
- 3 Press MENU.
- 4 Turn the jog dial until “EDIT” flashes in the display and press ENTER.
- 5 Turn the jog dial until “EDIT 1” flashes in the display and press ENTER.

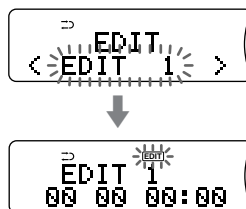

continued

Recording the CD tracks by specifying the tape length (continued)

- Turn the jog dial (press the number buttons on the remote) to select the track you want to program.



- Press DUB START CD → TAPE.

Recording of the selected track will start from the front side.



When recording of the track is finished, the CD player and the cassette deck stop. The total number of tracks recorded and the total recording time appear in the display.

When you record another track, repeat steps 6 and 7, or change the source CD and repeat steps 6 and 7.

Setting the clock

“0:00” indication appears in the display until you set the clock.

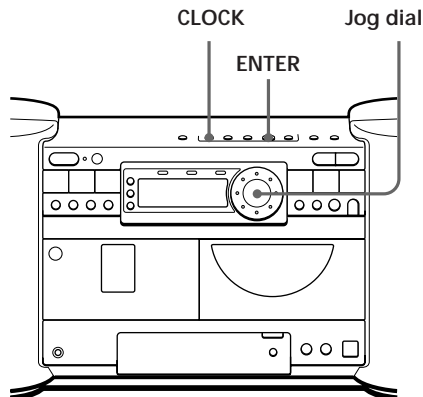

Note

When using the player on batteries, set the clock when the power is on.

Tips

- The time display system of this player is the 24-hour system.
- When you use an AC power cord, “:” flashes as long as the clock goes.

Before you begin, connect to the power source (see page 39.)

- 1 Press and hold CLOCK until the hour digit flashes.



- 2 Set the clock.

- ① Turn the jog dial to set the hour and press ENTER.
- ② Turn the jog dial to set the minutes.

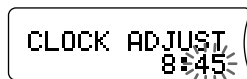
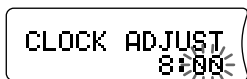

- 3 Press ENTER.

The clock starts from 00 seconds.

Waking up to music

You can wake up to music or a radio program at a preset time.

Make sure you have set the clock (“Setting the clock” on page 31).

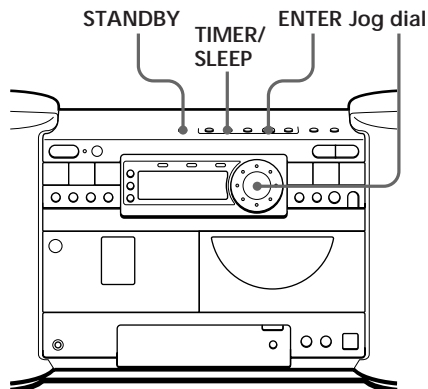

Notes

- When using the player on batteries, set the timer when the power is on.
- You cannot preset waking up timer and recording timer (page 36) at the same time.

Before you begin, make sure the ☹ (clock) indication is not lit in the display. If it is lit, press STANDBY.

1 Prepare the music source you want to play.

Source	Do this
CD	Insert a CD.
RADIO	Tune in a station.
TAPE	Insert a tape.
LINE	Turn on the equipment connected to LINE IN.

2 Press TIMER/SLEEP.

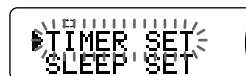

3 Turn the jog dial until “TIMER SET” flashes in the display and press ENTER.



4 Turn the jog dial until “TIMER PLAY” flashes in the display and press ENTER.

5 Turn the jog dial until the music source you want to play (“CD”, “TAPE”, “RADIO” or “LINE”) appears in the display, and press ENTER.

Tip

If you made a mistake, press CANCEL. The setting entered last will be cleared. Re-enter it.

Tips

- To exit the standby mode, press STANDBY to make the ☹ indication disappear.
- The preset settings remain until you reset them.
- The display window does not light while the waking up timer is on.

6 Set the timer to the hour and the minutes you want the music to go on.

- ① Turn the jog dial to set the hour and press ENTER.

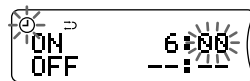

- ② Turn the jog dial to set the minutes and press ENTER.

7 Set the timer to the hour and the minutes you want the music to go off (Do as step 6.).

8 Turn the jog dial to set the volume you want, and press ENTER.



9 Press STANDBY.

The ☹ indication lights up and the power goes off; the player enters the standby mode.

At the preset time, the power will go on and music will play. Then the power will go off at the preset time, and the player will enter the standby mode again.

continued

Waking up to music (continued)

To check/change the waking up timer settings

Press TIMER/SLEEP, then turn the jog dial to select "TIMER SET" and press ENTER. Each time you press ENTER, a stored setting is displayed in the set order. To change the setting, display the setting you want to change and re-enter it.

To use the player before a timer playback starts

If you turn on the player, you can use it as usual (in case of the radio, if you listen to the station which is different from the one you tuned in step 1 on page 32, you will hear that station at the preset time.) Turn off the player before the preset time.

To stop play

Turn off the power.

Falling asleep to music

You can set the player to turn off automatically after 10, 20, 30, 60, 90 and 120 minutes, allowing you to fall asleep while listening to music.

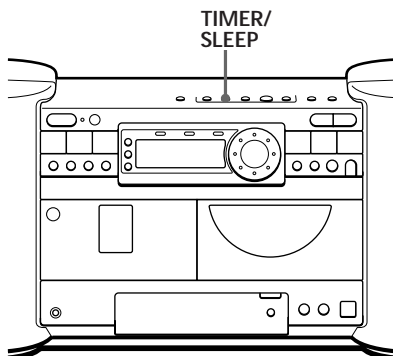

On the remote

Press SLEEP repeatedly to select the minutes for the sleeping timer.

Tips

- The display window does not light while the sleeping timer is on.
- You can combine the waking up timer with the sleeping timer. Set the waking up timer first (see page 32), turn on the power, and then set the sleeping timer.
- You can prepare the different music for the waking up timer and the sleeping timer. However, you cannot store different radio stations.
- You can set different volume for the waking up timer and the sleeping timer. For instance, you can sleep at lower volume and wake up at higher volume.

- 1 Play the music source you want.
- 2 Press TIMER/SLEEP.
- 3 Turn the jog dial until "SLEEP SET" flashes in the display and press ENTER.

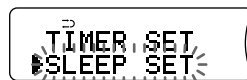

- 4 Turn the jog dial to select the minutes when the player goes off automatically.

Each time you press the button, the indication changes as follows: "10" → "20" → "30" → "60" → "90" → "120" → "OFF".



If 4 seconds have passed after you stopped turning the jog dial, the minutes in the display are entered.

The preset time has passed, the player goes off automatically.

To cancel the sleep function

Start from step 2 and select "OFF" in step 4.

To change the preset time

Do the steps 2 - 4 again.

Timer-recording radio programs

You can set timer to record the radio at a certain time.

Make sure you have set the clock (see “Setting the clock” on page 31.)

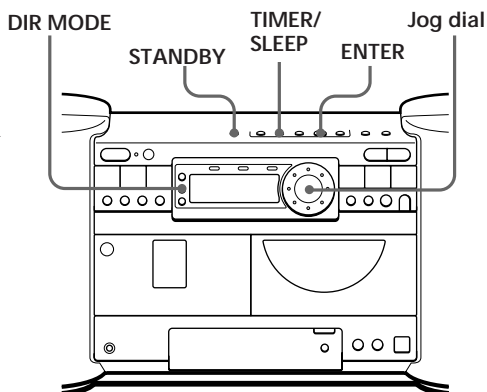

Notes

- When using the player on batteries, set the timer when the power is on.
- You cannot preset recording timer and waking up timer (page 32) at the same time.

Tips

- We recommend that you use the AC power cord as a power source for optimum recording quality.
- When you receive the MW/LW program in step 1, press ●/|| to check if the noise is heard. If so, press MODE to select the position that most decreases the noise. On the player, use MENU to select “ISS”.

Before you begin, make sure the ☹ (clock) indication is not lit in the display. If it is lit, press STANDBY.

1 Tune in the radio station and insert a blank tape into the tape compartment with the side you want to record on facing you.

2 Press DIR MODE to select recording direction of the tape.

	display
One side	⇌
Both sides	↔

3 Press TIMER/SLEEP.

4 Turn the jog dial until “TIMER SET” flashes in the display and press ENTER.



5 Turn the jog dial until “TIMER REC” flashes in the display and press ENTER.

Tip

If you made a mistake, press CANCEL. The setting entered last will be cleared. Re-enter it.

Tips

- To exit the standby mode, press STANDBY twice to make the ☹ indication disappear.
- The preset settings remain until you reset them.
- When you select both sides recording, the recording will stop after the both sides recording finishes so that accidental recording will not be made.
- The display window does not light while the recording timer is on.

- 6** Set the timer to the hour and the minutes you want to start recording.

- ① Turn the jog dial to set the hour and press ENTER.

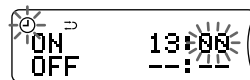

- ② Turn the jog dial to set the minutes, and press ENTER.

- 7** Set the timer to the hour and the minutes you want to stop recording. (Do as step 6.)

- 8** Turn the jog dial to set the volume you want, and press ENTER.



- 9** Press STANDBY.

The power goes off and the player enters the standby mode. The ☹ indication and the recording side of the tape (front side ► or reverse side ◄) appear in the display. To change the recording side, press STANDBY again.

At the preset time, the power will go on and the recording will start. Then the power will go off at the preset time, and the player will enter the standby mode again.

continued

Timer-recording radio programs (continued)

To check/change the recording timer settings

Press **TIMER/SLEEP**, then turn the jog dial to select “**TIMER SET**” and press **ENTER**. Each time you press **ENTER**, a stored setting is displayed in the set order. To change the setting, display the setting you want to change and re-enter it.

To use the player before a timer-recording starts

If you turn on the player, you can use it as usual. Before the preset time, tune in the station you want to record and turn off the power.

To stop timer-recording

Turn off the power.

Choosing the power sources

You can use the AC power or batteries as a power source.

Use the AC power source whenever you record since recording consumes much power.

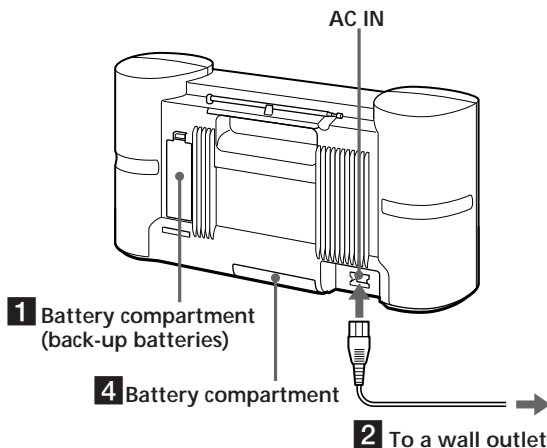

Note

Be sure to turn off the power of the player before connecting/disconnecting the AC power cord or removing/inserting batteries.

Tips

- With normal use, the back-up batteries should last for about six months when the player is operated on batteries. When the time display dims or when the timer function is disabled, replace all the batteries with new ones. To save the preset settings, replace the batteries with the AC power cord connected.
- The sound quality may be changed depending on the polarity of the plug. Change the direction of inserting the plug and check the sound quality.

1 Inserting the back-up batteries

Insert four R6 (size AA) batteries (not supplied) into the battery compartment. These batteries work to save the memory data.

Insert four R6 (size AA) batteries (not supplied)

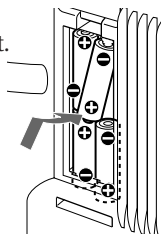

Replacing batteries

To take out the batteries as illustrated.

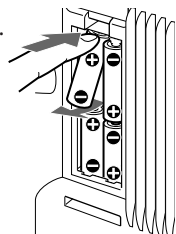

2 Connecting the AC power cord

Insert one end of the supplied AC power cord to the AC IN socket located at the rear of the player, and the other end to the wall outlet.

Choosing power sources (continued)

3 Inserting batteries into the remote

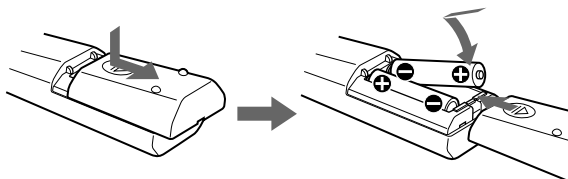

Insert two R6 (size AA) batteries (not supplied)

Replacing batteries

With normal use, the batteries should last for about six months. When the remote no longer operates the player, replace all the batteries with new ones.

Notes

- When you insert or remove the batteries, remove the CD from the CD tray.
- When you insert or remove the batteries, disconnect the connecting cords and cables to prevent damaging them.
- When you operate the player on batteries, the backlight in the display does not light.
- When you operate the player on batteries, you can't turn on the player using the remote.

4 Using the player on batteries

Insert eight R20 (size D) batteries (not supplied) into the battery compartment.

To use the player on batteries, disconnect the AC power cord from the player.

Insert eight R20
(size D) batteries
(not supplied)

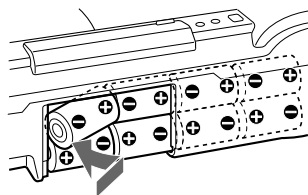

Replacing batteries

When the OPR/BATT indicator dims or when the player stops operating, replace all the batteries with new ones.

Take out the batteries as illustrated.

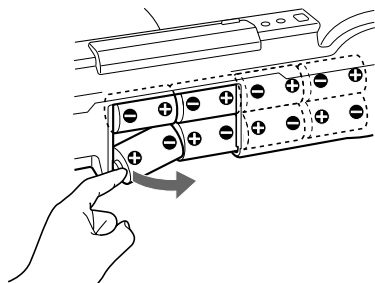

Connecting a portable MiniDisc recorder

If you connect the Sony portable MiniDisc recorder MZ-R30/R50 to this player using the supplied MD connecting cord, you can operate the recorder with the buttons on the player. You can also record a CD on the portable MD recorder using the specific button on the player.

For details, refer to the instruction manual of the portable MiniDisc recorder.

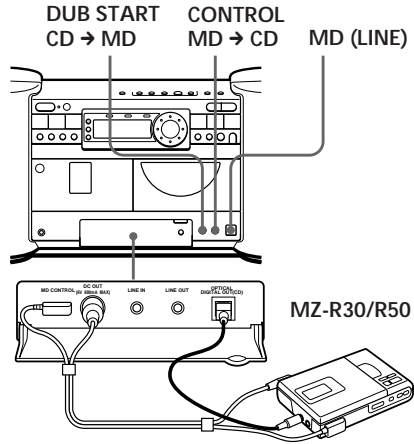

Note

When you operate a portable MD recorder, use this player on AC power. If you use the player on batteries, the power will not be supplied to the recorder.

Tips

- When this player supplies the power to the portable MD recorder, the rechargeable lithium-ion battery LIP-8/12 in the recorder will be charged at the same time.
- To enjoy better sound, connect the optional audio connecting cord (RK-G136, etc.) to the LINE IN jack of this player and the LINE OUT jack of the recorder.

Connecting a portable MD recorder MZ-R30/R50

Make the following three types of connections:

- Connection for supplying the power from this player to the portable MD recorder
- Connection for listening to the sound of the MD on this player
- Connection for digital recording of a CD on the MD

Be sure to turn off the power of the player before connecting/disconnecting the AC power cord.

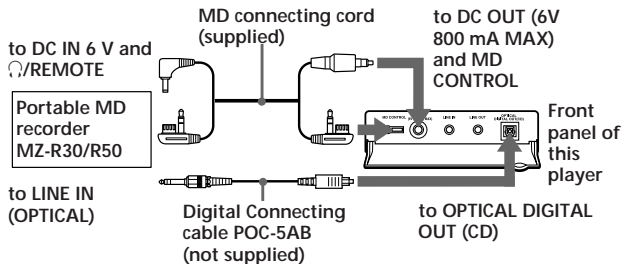

continued

Connecting a portable MiniDisc recorder (continued)

Tip

When you will not record a CD on the MD, you need not make a connection shown in step 3.

Note on listening to the radio

If you connect a portable MD recorder to this player with the supplied MD connecting cord, radio reception might be adversely affected.

If radio reception is poor, disconnect the MD connecting cord from the MD recorder. Note that power will no longer be supplied to the MD recorder.

Use the AC power adaptor supplied with the MD recorder or batteries.

1 Connect the supplied MD connecting cord to the DC IN 6 V jack and the \square /REMOTE jack of the portable MD recorder, and the DC OUT (6 V 800 mA MAX) jack and the MD CONTROL jack of the player. The power will be supplied to the portable MD recorder from the player.

2 Maximize the volume of the portable MD recorder and cancel its DIGITAL MEGA BASS function.

3 Connect the optional digital connecting cord to the LINE IN (OPTICAL) jack and the OPTICAL DIGITAL OUT (CD) jack.

Listening to an MD

You can operate the portable MD recorder using the buttons on the main unit and the remote of this player.

1 Press MD (LINE) so that this player can operate the MD recorder connected.

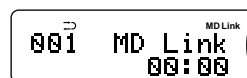

2 Press \blacktriangleright on the player.

Playing of an MD starts and you can hear its sound through the speakers of the player.

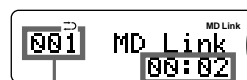

Track number
of MD

Playing time of
MD

Notes on operating a portable MD recorder using this player

- If you turn the jog dial during stop, playing of an MD starts.
- If you press ► during playback of an MD, the recorder will locate the next track.
- You cannot find a specific point on an MD using ◀◀, ▶▶.
- You cannot use the number buttons on the remote supplied with this player.

Other operations on this player

To	Do this
Stop playback	Press ■ on the CD section
Pause during playback	Press ■. Press again to resume play after pause.
Go back to the previous track or go to the next track	Turn the jog dial. (Press ◀◀, ▶▶ on the remote)
Play the track or tracks repeatedly	Press MODE on the remote repeatedly to select "REPEAT ALL", "REPEAT 1" or "REP SHUF".
Check the track name*, playing time, etc.	Press DISPLAY. Every time you press the button, the display changes.

*The track name will be displayed only if the MD has been labeled.

To operate the CD section of this player

Press CONTROL MD → CD on the player.

continued

Connecting a portable MiniDisc recorder (continued)

Tip

To record a track from a number of different CDs, EDIT 1 TRACK is useful (page 29).

- 1 Do steps 2 through 6 on pages 29 and 30.
- 2 Press DUB START CD → MD.

When recording of a certain track has finished, the CD and MD enter stop mode.

To record on an MD using the analog connections:

- 1 Connect the optional audio connecting cord (RK-G136, etc.) to the LINE OUT jack on this player and the LINE IN (OPTICAL) jack on a portable MD recorder.
- 2 Turn on the power.
- 3 Start recording on the component connected.
- 4 Start playing a CD on this player.

When recording a radio program or tape, tune in a station or play the tape after step 3 above. (If noise is heard while recording a radio program on an MD, keep the portable MD recorder as far away as possible from this player and reorient the portable MD recorder.)

Recording a CD on a portable MD recorder

You can record the whole CD on an MD using a specific button on the player.

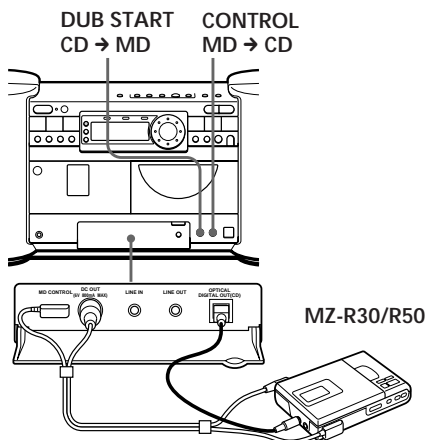

- 1 Place a CD on the player.
- 2 Press CONTROL MD → CD so that you can operate the CD section on the player.

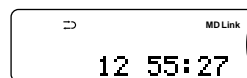

- 3 Insert a blank MD into the MD recorder, and locate the point you want to start recording. For details, refer to the instruction manual of the portable MD recorder.
- 4 Set the SYNCHRO REC switch on the portable MD recorder to "ON".
- 5 Check the indications appearing in the display on the MD recorder, then press DUB START CD → MD.

Recording starts.

To stop recording

Press ■ on the CD section.

Connecting optional components

You can record a CD on a DAT or enjoy the sound from a VCR or TV through the speakers of this player.

Be sure to turn off the power of each component before making connections.

For details, refer to the instruction manual of the component to be connected.

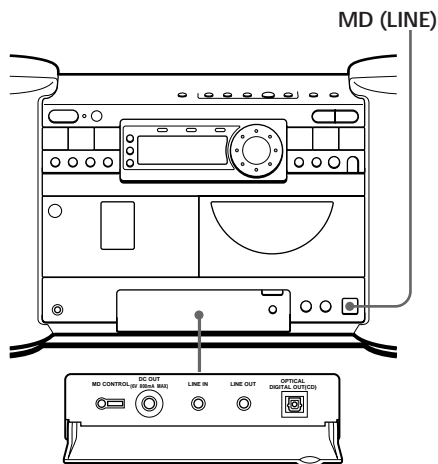

Notes

- Connect the cables firmly to avoid any malfunction.
- When connecting the other component to the LINE IN jack of this player, unplug the MD connecting cord from the MD CONTROL jack.

Tip

To record the sound of the component connected, insert a blank cassette into the tape compartment after step 2.

Press ●/■, then press ► on the tape section.

Listening to TV and VCR

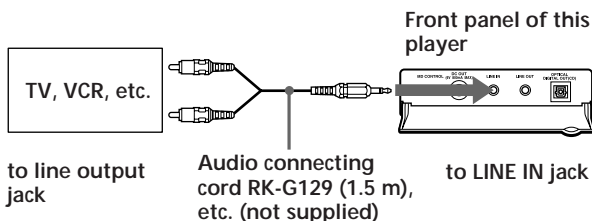

1 Connect the audio connecting cord (not supplied) to the line output jack of the component and the LINE IN jack of this player.

2 Turn on the power, and press MD (LINE) to display “LINE”.

The sound from the connected component is output from the speakers.

continued

Connecting optional components (continued)

Tip

You can record the sound of the connected component. Insert a blank tape into the tape compartment, and press ●/|| then ► on the tape section.

Listening through the speakers of other audio equipment

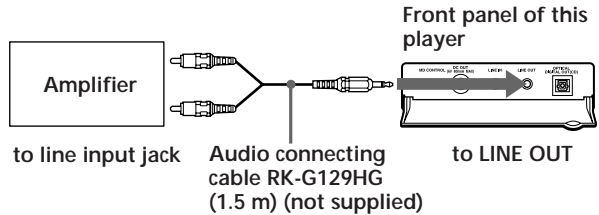

- 1 Connect the LINE OUT jack of this player with the analog line input jack of the amplifier, etc., using the audio connecting cable (not supplied) .
- 2 Turn on the power of this player.

Recording a CD on a DAT recorder

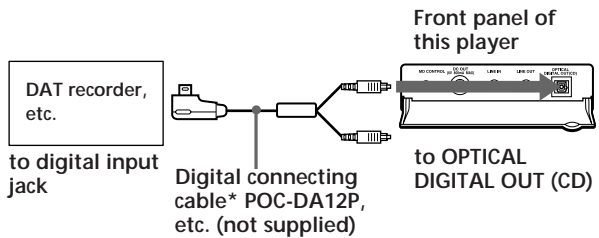

- 1 Connect the digital connecting cable (not supplied) to the digital input jack the DAT recorder and the OPTICAL DIGITAL OUT jack of this player.
- 2 Turn on the power of this player and the connected component.
- 3 Start recording on the connected component.
- 4 Start playing a CD on this player.

* Select the connecting cable depending on the type of the digital input jack of the recorder to be connected. For details, refer to the instruction manual of the component to be connected. The OPTICAL DIGITAL OUT (CD) jack of this player is square-shaped jack.

Notes

- As long as “CD” appears in the display, the optical digital output jack is in operation and the jack lights even if the CD is in stop mode.
- If you play a CD that is not for audio use, such as a CD-ROM, noise may be heard.

Tip

To record a track from a number of different CDs, EDIT 1 TRACK is useful (page 29).

- 1 Make connections.
- 2 Turn on this player and the connected component.
- 3 Do steps 2 through 5 on page 29.
- 4 Start recording on the connected component.
- 5 Start playing a CD on this player.

The type of jack component to be connected	Model number of the connecting cable
L-type 7-pin connector (portable DAT recorder, etc.)	POC-DA12P
Square-shaped optical connector (MiniDisc deck, DAT deck, etc.)	POC-10A

Selecting the audio emphasis

(Sound Mode/MEGA BASS)

You can adjust the audio emphasis of the sound you are listening to.

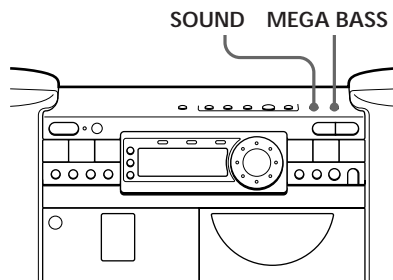

Selecting the sound characteristic

Press SOUND to select the audio emphasis you want. Each time the button is pressed, the display changes.

Choose	To get
SOUND MODE ■■■■■-■■■■■	For rock'n'roll music: powerful, clean sounds, emphasizing low and high range audio.
SOUND MODE -■■■■■-■■■■■	For popular music: light, bright sounds emphasizing high and middle range audio
SOUND MODE ■■■■■-■■■■■	For jazz: percussive sounds, emphasizing bass audio.
SOUND MODE -■■■■■-■■■■■	For vocals: the presence of vocals, stressing middle range audio
SOUND MODE ■■■■■-■■■■■	For classical music: the whole dynamic range for music

Reinforcing the bass sound

Press MEGA BASS to make "MEGA BASS ON" appear in the display.

To return to normal sound, press the button to make "MEGA BASS OFF" appear in the display.

Precautions

On safety

- As the laser beam used in the CD player section is harmful to the eyes, do not attempt to disassemble the casing. Refer servicing to qualified personnel only.
- Should any solid object or liquid fall into the player, unplug the player, and have it checked by qualified personnel before operating it any further.

On power sources

- For AC operation use the supplied AC power cord; do not use any other type.
- The player is not disconnected from the AC power source (mains) as long as it is connected to the wall outlet, even if the player itself has been turned off.
- For battery operation, use eight R20 (size D) batteries.
- When the batteries are not to be used, remove them to avoid damage that can be caused by battery leakage or corrosion.
- The nameplate indicating operating voltage, power consumption, etc. is located at the rear.

On placement

- Do not block the ventilation holes on the back of the player by placing the player close to a wall or furniture.
- Do not leave the player in a location near heat sources, or in a place subject to direct sunlight, excessive dust or mechanical shock.

- Do not place the player on an inclined or unstable place.
- Do not place anything within 10 mm of the side of the cabinet. The ventilation holes must be unobstructed for the player to operate properly and prolong the life of its components.
- If the player is left in a car parked in the sun, be sure to choose a location in the car where the player will not be subjected to the direct rays of the sun.
- Since a strong magnet is used for the speakers, keep personal credit cards using magnetic coding or spring-wound watches away from the player to prevent possible damage from the magnet.

On operation

- If the player is brought directly from a cold to a warm location, or is placed in a very damp room, moisture may condense on the lenses inside the CD player section. Should this occur, the player will not operate properly. In this case, remove the CD and wait about an hour for the moisture to evaporate.
- If the player has not been used for a long time, set it in the playback mode to warm it up for a few minutes before inserting a cassette.

If you have any questions or problems concerning your player, please consult your nearest Sony dealer.

Precautions (continued)

Notes on CDs

- Before playing, clean the CD with a cleaning cloth. Wipe the CD from the center out.



- Do not use solvents such as benzine, thinner, commercially available cleaners or anti-static spray intended for vinyl LPs.
- Do not expose the CD to direct sunlight or heat sources such as hot air ducts, nor leave it in a car parked in direct sunlight as there can be a considerable rise in temperature inside the car.
- Do not stick paper or sticker on the CD, nor scratch the surface of the CD.
- After playing, store the CD in its case.

If there is a scratch, dirt or fingerprints on the CD, it may cause tracking error.

Notes on cassettes

- Break off the cassette tab from side A or B to prevent accidental recording. If you want to reuse the tape for recording, cover the broken tab with adhesive tape.

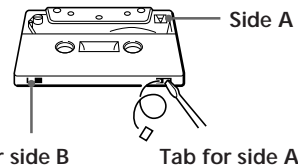

- To record on a tape with its tab broken off, cover the respective tab hole for side A or B with adhesive tape.

Take care not to cover the detector slots on TYPE II (high position) or TYPE IV (metal) cassettes. If the slots are covered, the automatic tape selection system will not operate correctly.

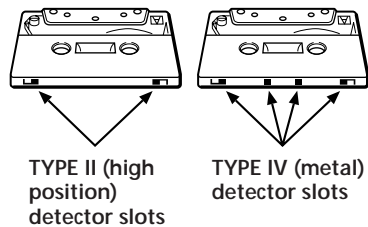

- The use of a cassette with more than 90 minutes of play time is not recommended except for long, continuous recording or playback.

Troubleshooting

	Symptom	Remedy
General	There is no audio.	<ul style="list-style-type: none"> • Press OPERATE to turn on the player. • Connect the AC power cord to the AC IN socket and a wall outlet securely. • Make sure the batteries are inserted correctly. • Replace all the batteries with new ones if they are weak. • Adjust the volume. • Unplug the headphones when listening through speakers.
	“ERROR” appears in the display.	<ul style="list-style-type: none"> • You have done a wrong operation./Your operation was not accepted by the player. → Operate again according to the Operating Instructions.
	The power is turned off automatically.	<ul style="list-style-type: none"> • Replace all the batteries with new ones.
	Unusual sound is heard. The sound is noisy, weak or has poor quality.	<ul style="list-style-type: none"> • Replace all the batteries with new ones if they are weak.
	Noise is heard.	<ul style="list-style-type: none"> • Someone is using a portable telephone or other equipment that emits radio waves near the player. → Move the portable telephone, etc., away from the player.
CD Player	The CD does not play.	<ul style="list-style-type: none"> • Make sure that the CD tray is closed.
	“NO DISC“ lights in the display even when a CD is in place.	<ul style="list-style-type: none"> • Place the CD with the label surface up. • Clean the CD. • Take out the CD and leave the CD tray open for about an hour to dry moisture condensation. • Press ■ on the CD section to switch the function of the player to “CD”.
	The sound drops out.	<ul style="list-style-type: none"> • Reduce the volume. • Clean the CD, or replace it if the CD is badly damaged • Place the player in a location free from vibration.
	When listening to the CD, the TV or radio becomes noisy.	<ul style="list-style-type: none"> • Move the player away from the TV or radio.
	You cannot operate the CD section of the player.	<ul style="list-style-type: none"> • The player is set to operate a MD recorder. → Press CONTROL MD → CD so that you can operate the CD section of the player.

continued

Troubleshooting (continued)

	Symptom	Remedy
Radio	The audio is not stereo.	<ul style="list-style-type: none"> Press MENU to make "STEREO" appear in the display and press ENTER.
	The audio is weak or has poor quality.	<ul style="list-style-type: none"> Depending on the FM reception conditions, noise may be heard. Replace all the batteries with new ones if they are weak. Move the player away from the TV. If you are using the remote while listening to MW/LW radio, noise may be heard. This is unavoidable.
	The picture of your TV becomes unstable.	<ul style="list-style-type: none"> If you are listening to an FM program near the TV with an indoor antenna, move the player away from the TV.
Tape Player	The tape does not move when you press an operation button.	<ul style="list-style-type: none"> Insert the tape properly and close the tape compartment securely. Replace all the batteries with new ones.
	The buttons for recording do not function/The tape does not play.	<ul style="list-style-type: none"> Make sure the safety tab of the tape in the tape compartment is in place. Press ■ on the tape section to switch the function of the player to "TAPE".
	The tape does not erase completely.	<ul style="list-style-type: none"> Clean the erasing heads (see page 54.)
	The tape does not record.	<ul style="list-style-type: none"> Make sure the tape is inserted properly. Make sure the safety tab of the tape in the tape compartment is in place.
	The audio is weak/The audio quality is poor.	<ul style="list-style-type: none"> Clean the heads, pinch rollers and capstans (See page 54). Demagnetize the heads using a demagnetizer (see page 54).
	The tape player cannot be paused during playback.	<ul style="list-style-type: none"> The tape player can be paused during recording only.

	Symptom	Remedy
Timer	The timer does not operate.	<ul style="list-style-type: none"> • Make sure the time on the clock is correct. • Replace all the batteries in the player including the back-up batteries with new ones if they are weak. • Check to see if the AC power had been cut off. • Make sure the tape has not wound to the end. • Make sure the ⊕ (clock) indication is displayed.
	The remote does not function.	<ul style="list-style-type: none"> • Replace all the batteries in the remote with new ones if they are weak. • Make sure that you are pointing the remote at the remote sensor on the player. • Remove any obstacles in the path of the remote and the player. • Make sure the remote sensor is not exposed to strong light such as direct sunlight or fluorescent lamp light. • Move closer to the player when using the remote.
Connecting optional components	No sound from the portable MD recorder connected to the MD CONTROL jack of this player.	<ul style="list-style-type: none"> • If you have connected any component to the LINE IN jack of this player, disconnect the component.

The player uses a built-in micro computer for its various operations. Due to change in power supply conditions, etc., operation may sometimes become unstable. After trying the above remedies, if the player still does not function properly, unplug the AC power cord and remove all the batteries. After all indications in the display disappear, plug the power cord and insert the batteries again. If the problem persists, please consult your nearest Sony dealer.

Maintenance

Cleaning the tape heads and tape path

Wipe the heads, the pinch rollers and the capstans with a cleaning swab slightly moistened with cleaning fluid or alcohol after every 10 hours of operation for optimum playback and recording quality. To make the best possible recording, however, we recommend that you clean all surfaces over which tape travels before each recording.

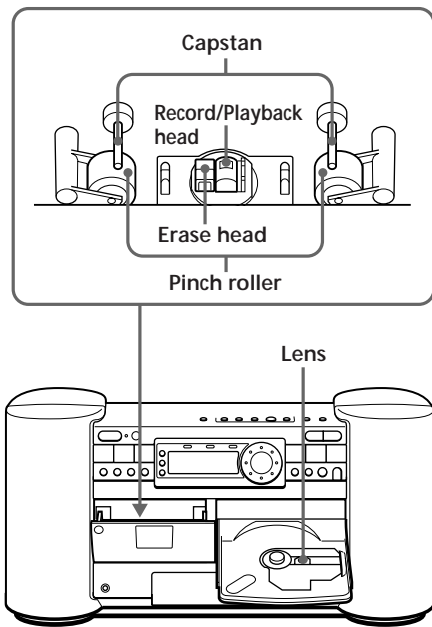

After cleaning, insert a tape when the areas cleaned are completely dry.

Demagnetizing the tape heads

After 20 to 30 hours of use, enough residual magnetism will have built up on the tape heads to begin to cause loss of high frequency sound and hiss. At this time, you should demagnetize the heads and all metal parts in the tape path with a commercially available tape head demagnetizer.

Cleaning the lens

If the lens becomes dirty, it may cause a skipping of sound during CD operation. Clean with a commercially available blower.

Cleaning the cabinet

Clean the cabinet, panel and controls with a soft cloth slightly moistened with a mild detergent solution. Do not use any type of abrasive pad, scouring powder, or solvent, such as alcohol or benzene.

Specifications

CD player section

System

Compact disc digital audio system

Laser diode properties

Material: GaAlAs

Wave length: 780 nm

Emission duration: Continuous

Laser output: Less than 44.6 μ W (This output is the value measured at a distance of about 200 mm from the objective lens surface on the optical pick-up block with 7 mm aperture.)

Spindle speed

200 r/min (rpm) to 500 r/min (rpm) (CLV)

Number of channels

2

Frequency response

20 - 20,000 Hz \pm 0.5/-2 dB

Wow and flutter

Below measurable limit

Radio section

Frequency range

FM	87.5 - 108 MHz
MW	531 - 1,602 kHz
LW	153 - 279 kHz

IF

FM: 10.7 MHz

MW/LW: 450 kHz

Aerials

FM: Telescopic aerial

MW/LW: Built-in ferrite bar aerial

Cassette-corder section

Recording system

4-track 2 channel stereo

Fast winding time

Approx. 130s (sec.) with Sony cassette C-60

Frequency response

TYPE I (normal): 100 - 10,000 Hz

General

Speaker

Full range: 5 cm (2 in.) dia., 8 ohms,
cone type \times 4

Control

MD CONTROL jack

Input

LINE IN jack (stereo minijack)

Minimum input level 250 mV

Outputs

Headphones jack (stereo minijack)

For 16 - 68 ohms impedance headphones

DC OUT (6 V 800 mA MAX) jack

LINE OUT jack (stereo minijack)

Rated output level 250 mV at load impedance
47 kilohms

OPTICAL DIGITAL OUT (CD) jack (optical output
connector)

Wavelength: 630 - 690 nm

Maximum power output

10 W + 10 W

Power requirements

For personal audio system:

230V AC, 50 Hz

12 V DC, 8 R20 (size D) batteries

For memory back-up:

6 V DC, 4 R6 (size AA) batteries

For remote commander:

3 V DC, 2 R6 (size AA) batteries

Power consumption

AC 37 W

Battery life

For personal audio system

FM recording

Sony R20P: approx. 3.5 h

Sony alkaline LR20: approx. 10 h

Tape playback

Sony R20P: approx. 1 h

Sony alkaline LR20: approx. 2.5 h

CD playback

Sony R20P: approx. 1 h

Sony alkaline LR20: approx. 2 h

Dimensions (incl. projecting parts)

Approx. 482 \times 238 \times 125 mm (w/h/d)
(19 \times 5 $\frac{3}{8}$ \times 5 inches)

Mass (incl. batteries)

Approx. 5.2 kg (11 lb. 7 oz)

Supplied accessories

AC power cord (1)

MD connecting cord (1)

Remote commander (1)

Design and specifications are subject to change without notice.

Optional accessories

Sony MDR headphone series

Index

A

Audio emphasis 48

B

Batteries

for memory 39

for player 40

for remote 40

C

CD Player 13

Cleaning

cabinet 54

CD 50

lens 54

tape heads and path 54

Connecting

AC power cord 39

optional components
45

portable MiniDisc
recorder 41

Creating your own
program 19

D

Demagnetizing the tape
heads 54

Display 13

E, F, G, H

EDIT 1 TRACK 29

EDIT ALL 25

EDIT PGM 27

I, J, K

Improving broadcast
reception 7

L

Listening

through the speakers of
other audio equipment
46

to the radio 6

to TV and VCR 45

to an MD 42

Locating

a specific track 14

the beginning of a track
24

M, N, O

MEGA BASS 48

P, Q

Playing

a CD 4

a single track 17

a tape 8

preset radio stations 23

tracks in random order
18

tracks repeatedly 15

Presetting radio stations
21

Program Play 19

R

Radio stations

playing 23

presetting 21

Recording

a single track 29

all the tracks on CD 25

on a tape 10

on a DAT 46

on an MD 44

programed tracks 27

timer-recording radio
programs 36

Repeat Play 15

S

Selecting

audio emphasis 48

power sources 39

tracks 5, 14

Setting the clock 31

Setting up 39

Shuffle Play 18

SOUND 48

Sound mode 48

T, U

Tape Player 24

Timer

falling asleep to music
35

recording radio
programs 36

waking up to music 32

Troubleshooting 51

U, W, X, Y, Z

Using the display 13

Advertencia

Para evitar el riesgo de incendios o electrocución, no exponga el reproductor a la lluvia ni a la humedad.

Para evitar descargas eléctricas, no abra el aparato. Solicite asistencia técnica sólo a personal especializado.

Información

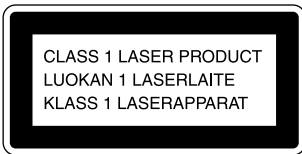

El reproductor de discos compactos está clasificado como producto láser de clase 1. La etiqueta de producto láser de Clase 1 (CLASS 1 LASER PRODUCT) se encuentra en la base.

Advertencia

No instale el aparato en un espacio cerrado, como una estantería para libros o un armario empotrado.

Operaciones básicas

- 4 Reproducción de CD
- 6 Recepción de la radio
- 8 Reproducción de cintas
- 10 Grabación en cintas

Reproductor de CD

- 13 Uso del visor
- 14 Localización de temas específicos
- 15 Reproducción repetida de temas (reproducción repetida)
- 17 Reproducción de un solo tema (reproducción de un tema)
- 18 Reproducción de temas en orden aleatorio (reproducción aleatoria)
- 19 Creación de su propio programa (reproducción de programa)

Radio

- 21 Memorización de emisoras de radio
- 23 Sintonización de emisoras de radio memorizadas

Reproductor de cintas

- 24 Localización del principio de los temas
- 25 Grabación de temas de un CD especificando la duración de la cinta

Temporizador

- 31 Ajuste del reloj
- 32 Activación automática de la unidad
- 35 Desactivación automática de la unidad
- 36 Grabación de programas de radio con temporizador

Instalación

- 39 Elección de las fuentes de alimentación
- 41 Conexión de una grabadora portátil de minidiscos (MD)
- 45 Conexión de componentes opcionales
- 48 Selección del énfasis de sonido (modo de sonido/MEGA BASS)

Información complementaria

- 49 Precauciones
- 51 Solución de problemas
- 54 Mantenimiento
- 55 Especificaciones

Contraportada

Índice alfabético

Reproducción de CD

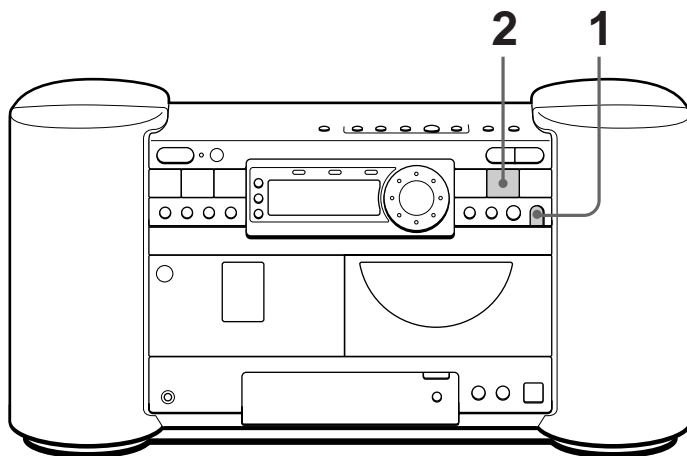

Conecte el cable de alimentación de CA suministrado (consulte la página 39).

1

OPEN/CLOSE



Pulse ▲ OPEN/CLOSE (activación directa) y coloque el disco compacto en la bandeja de CD hasta que quede situado correctamente al oír un chasquido.

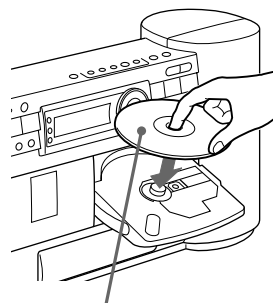

Con el lado de la etiqueta hacia arriba

2



Pulse ►.

La bandeja de CD se cierra y el reproductor reproduce todos los temas una vez.

Visor



Número de tema Tiempo de reproducción

Utilice estos botones para realizar operaciones adicionales

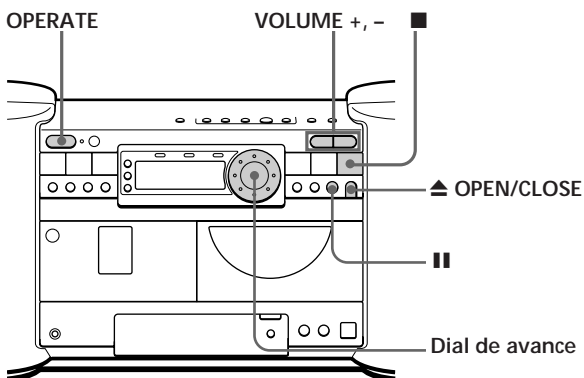

Consejos

- Después de insertar el CD, el visor mostrará "TOC READING..." y el reproductor comenzará a leer el número total de temas y la información de tiempo del CD.
- La próxima vez que desee escuchar un CD, bastará con pulsar ►. El reproductor se encenderá automáticamente e iniciará la reproducción del CD.

Para	Realice lo siguiente
Ajustar el volumen	Pulse VOLUME +, - (VOL +, - en el mando a distancia).
Detener la reproducción	Pulse ■.
Introducir una pausa durante la reproducción	Pulse II. Vuelva a pulsarlo para reanudar la reproducción después de la pausa.
Ir al tema siguiente	Gire el dial de avance de izquierda a derecha. (En el mando a distancia, pulse ►►).
Ir al tema anterior	Gire el dial de avance de derecha a izquierda. (En el mando a distancia, pulse ◀◀).
Extraer el CD	Pulse ▲ OPEN/CLOSE.
Encender/apagar el reproductor	Pulse OPERATE.

Recepción de la radio

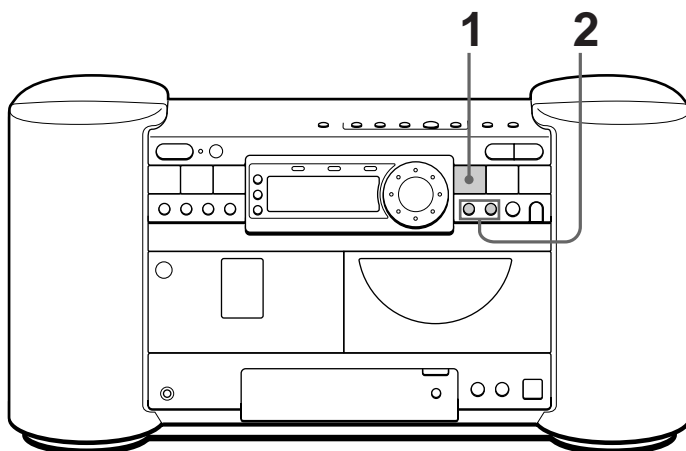

Conecte el cable de alimentación de CA suministrado (consulte la página 39).

1



Pulse BAND hasta que el visor muestre la banda que desee (activación directa).

Visor

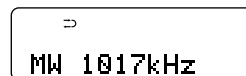

2



Mantenga pulsado TUNING/SEARCH +/▶▶ o ◀◀/- (TUNE + o - en el mando a distancia) hasta que los dígitos de frecuencia comiencen a cambiar en el visor.

Indica una emisión de FM en estéreo.

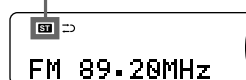

El reproductor explora automáticamente las frecuencias de radio y se detiene al encontrar una emisora con nitidez.

Si no puede sintonizar una emisora, pulse TUNING/SEARCH +/▶▶ o ◀◀/- (TUNE + o - en el mando a distancia) repetidamente hasta sintonizar la emisora que desee.

Utilice estos botones para realizar operaciones adicionales

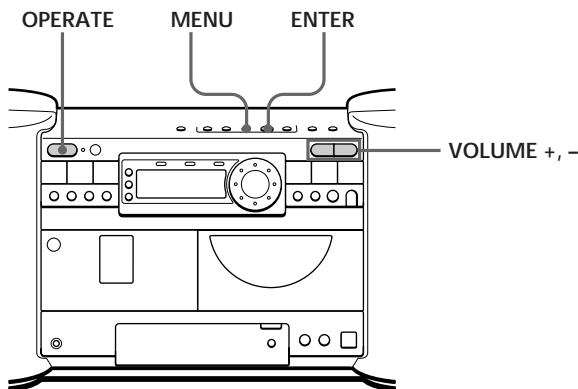

Consejos

- Si la emisión en FM se oye con ruido:
En el mando a distancia:
Pulse MODE hasta que "MONO" aparezca en el visor. La emisión se oír en monofónico.
En el reproductor:
1 Pulse MENU.



- 2 Gire el dial de avance hasta que "MONO" parpadee en el visor y pulse ENTER.
La emisión se oír en monofónico.
- La próxima vez que desee escuchar la radio, bastará con pulsar el botón BAND. El reproductor se encenderá automáticamente y reproducirá la emisora previamente sintonizada.

Para	Pulse
Ajustar el volumen	VOLUME +, - (VOL +, - en el mando a distancia)
Encender/apagar la radio	OPERATE

Para mejorar la recepción de la emisión

FM:

Reoriente la antena para FM.

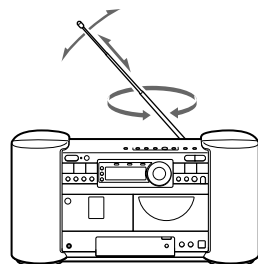

MW/LW:

Reoriente el reproductor para MW/LW.

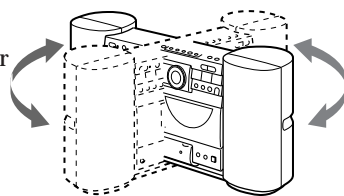

Reproducción de cintas

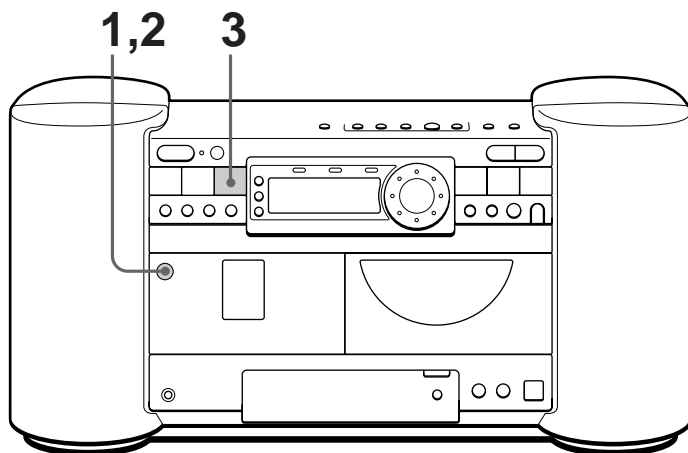

Conecte el cable de alimentación de CA suministrado (consulte la página 39).

1

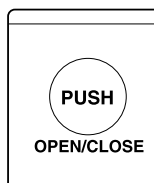

Pulse PUSH OPEN/CLOSE para abrir el compartimento de cintas e inserte una cinta grabada. Emplee cintas TYPE I (normales), TYPE II (posición alta) y TYPE IV (metal).

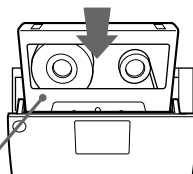

Con la cara que desee reproducir hacia fuera

2

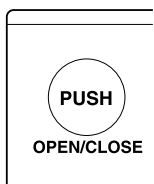

Pulse PUSH OPEN/CLOSE para cerrar el compartimento de cintas.

3

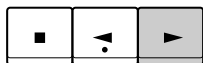

Pulse ►.
(En el mando a distancia, pulse TAPE ►.)

El reproductor se enciende (activación directa) e inicia la reproducción.

Visor

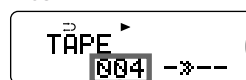

Contador de cinta

Utilice estos botones para realizar operaciones adicionales

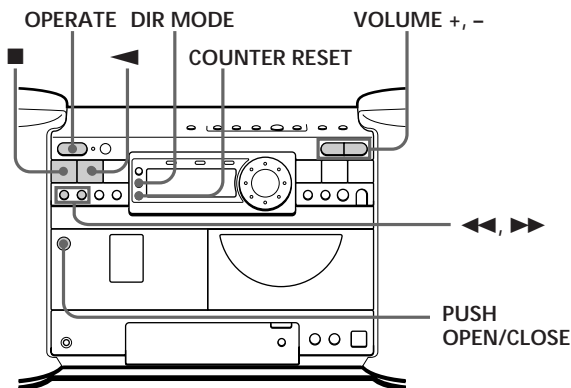

Consejos

- Pulse COUNTER RESET para reajustar el contador a "000".
- La próxima vez que desee escuchar una cinta, bastará con pulsar ► o ◀. El reproductor se encenderá automáticamente e iniciará la reproducción de la cinta.

Para	Pulse
Ajustar el volumen	VOLUME +, - (VOL +, - en el mando a distancia)
Detener la reproducción	■
Reproducir la cara inversa	◀
Avanzar o rebobinar la cinta rápidamente	▶▶ o ◀◀
Expulsar el cassette	PUSH OPEN/CLOSE
Encender/apagar el reproductor	OPERATE

Para seleccionar el sentido de la cinta

Pulse DIR MODE varias veces.

Para reproducir	El visor muestra
Una cara de la cinta	→
Ambas caras de la cinta desde la frontal hasta la inversa solamente	→↺
Ambas caras de la cinta de forma repetida	↺↻

Grabación en cintas

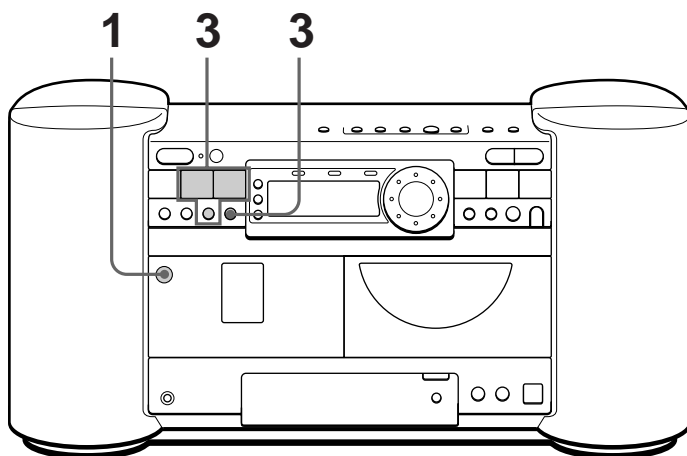

Conecte el cable de alimentación de CA suministrado (consulte la página 39). Para grabar en una grabadora de MD o DAT, conecte los componentes (consulte las páginas 41 y 45).

1

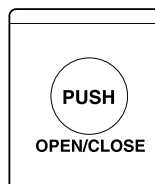

Pulse PUSH OPEN/CLOSE para abrir el compartimiento de cintas, e inserte una cinta virgen. Emplee sólo cintas TYPE I (normales).

Vuelva a pulsar PUSH OPEN/CLOSE para cerrar el compartimiento.

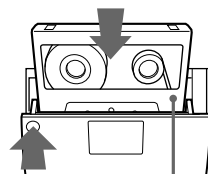

Con la cara en la que desee grabar hacia fuera

2



Seleccione la fuente de programa que desee grabar.

Para grabar desde el reproductor de CD, inserte un CD (consulte la página 4) y pulse ■ en la sección de CD.

Visor

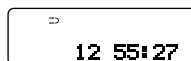

Para grabar desde la radio, pulse RADIO BAND y sintonice la emisora que desee (consulte la página 6).



3

DUB START
CD→TAPE

Inicie la grabación.





Para grabar el CD completo
Pulse DUB START CD → TAPE.

Si aparece :



Si la cinta se invierte sin haber finalizado la grabación del tema, el reproductor volverá a grabarlo desde el principio en la cara inversa.

Para grabar desde la radio
(También es posible grabar el CD según el siguiente procedimiento. Reproduzca el CD una vez iniciada la grabación de la cinta.)

Pulse /|| y a continuación .

Para grabar en la cara inversa, pulse . (En el mando a distancia, pulse TAPE  o  mientras mantiene pulsado .

Nota



En el reproductor, pulse  dentro de un intervalo de 8 segundos después de haber pulsado , ya que en caso contrario el reproductor no iniciará la grabación.



continúa

Grabación en cintas (continuación)

Consejos



- El ajuste del volumen o del énfasis de sonido (consulte la página 48) no afecta al nivel de grabación.
- Si aparece , la grabación se realizará en las dos caras de la cinta. Para grabar en una cara, pulse DIR MODE para que aparezca .
- Si la recepción de una emisión de radio de MW/LW presenta un sonido silbante después de haber pulsado  en el paso 3, pulse MODE en el mando a distancia varias veces para seleccionar la posición en la que el ruido disminuya en mayor medida. En el reproductor, utilice MENU para seleccionar "ISS".

Nota



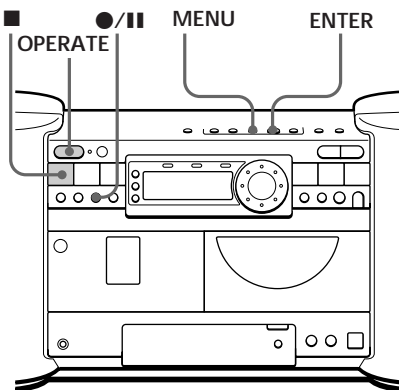

Al empezar la grabación con DUB START CD → TAPE, no es posible introducir el reproductor en pausa.

Utilice estos botones para realizar operaciones adicionales



Para	Pulse
Detener la grabación	
Introducir pausas durante la grabación	 Vuelva a pulsar el botón para reanudar la grabación.
Encender/apagar el reproductor	OPERATE

Para borrar una grabación

- 1 Inserte la cinta cuya grabación desee borrar en el compartimiento de cintas y pulse .
- 2 En el reproductor: pulse  y a continuación . En el mando a distancia: pulse  en la sección de cintas mientras mantiene pulsado .

Uso del visor

Es posible comprobar información sobre el CD mediante el visor.

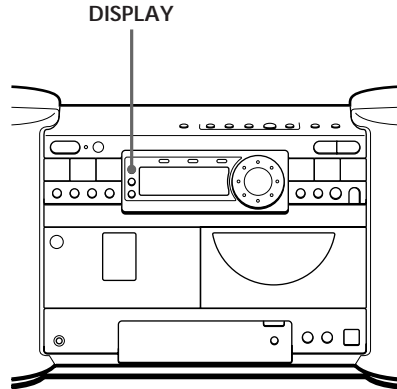

Comprobación del número de temas y tiempo de reproducción totales

Pulse DISPLAY en el modo de parada.



Número total de temas Tiempo total de reproducción

Comprobación del tiempo restante

Pulse DISPLAY mientras se reproduce un CD.

Para mostrar	Pulse DISPLAY
El número del tema actual y el tiempo restante del mismo*	Una vez
El tiempo y número de temas restantes del CD	Dos veces
El tiempo de reproducción y número del tema actual	Tres veces

* Para un tema cuyo número sea superior a 20, el tiempo restante aparece como "--:--".

Localización de temas específicos

Es posible localizar cualquier tema rápidamente mediante los botones numéricos. También es posible localizar un punto específico de un tema mientras se reproduce un CD.

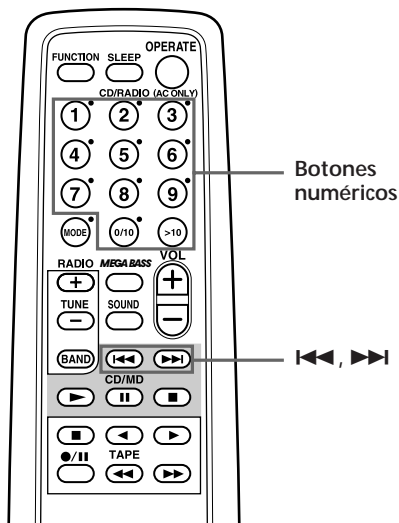

Nota

No es posible localizar un tema específico si “SHUFFLE”, “REP SHUF” o “PROGRAM”* está iluminado en el visor. Desactive la indicación pulsando ■ en la sección de CD/MD.

Consejo

Para localizar un tema de número superior a 10, pulse >10 primero y, a continuación, los botones numéricos correspondientes.

Ejemplo:

Para reproducir el tema número 23, pulse >10 primero y, a continuación, 2 y 3.

* Si no hay temas programados, el visor mostrará “PROGRAM SET” o “REP PGM SET”.

Para localizar

un tema específico directamente

un punto mientras escucha el sonido

un punto mientras observa el visor

Pulse

el botón numérico del tema.

◀◀ o ▶▶ durante la reproducción y manténgalo pulsado hasta que encuentre el punto.
(En el reproductor, emplee TUNING/SEARCH ◀◀/- o +/▶▶.)

◀◀ o ▶▶ en el modo de pausa y manténgalo pulsado hasta que encuentre el punto.
(En el reproductor, emplee TUNING/SEARCH ◀◀/- o +/▶▶.)

Reproducción repetida de temas

(reproducción repetida)

Es posible reproducir temas de forma repetida en los modos de reproducción normal, aleatoria o de programa (consulte las páginas 17 a 19).

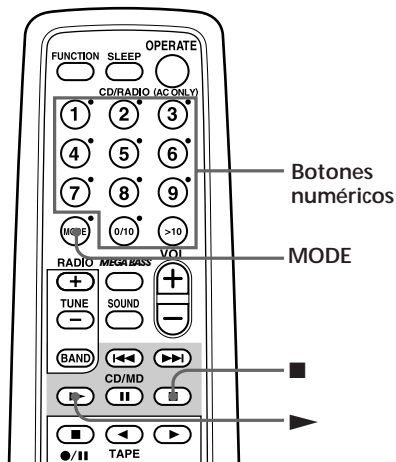

Nota

Cuando repita un solo tema o todos, compruebe que “SHUFFLE”, “REP SHUF”, “PROGRAM”* o “REP PGM”* no están iluminados en el visor.

1 Pulse ■.
“CD” aparece en el visor.

2 Realice lo siguiente.

Para repetir	Realice lo siguiente
un solo tema	1 Pulse MODE hasta que aparezca “REPEAT 1”. 2 Pulse los botones numéricos para seleccionar el tema que desee repetir.
todos los temas	1 Pulse MODE hasta que aparezca “REPEAT ALL”. 2 Pulse ►.
temas en orden aleatorio	1 Pulse MODE hasta que aparezca “REP SHUF” (REPEAT SHUFFLE). 2 Pulse ►.
temas programados	1 Inicie la reproducción de programa. (Consulte la página 19). 2 Pulse MODE hasta que aparezca “REP PGM”* (REPEAT PROGRAM). 3 Pulse ►.

* Si no ha programado ningún tema, el visor mostrará “PROGRAM SET” o “REP PGM SET”.

continúa

Reproducción repetida de temas (reproducción repetida)

(continuación)

En el reproductor

- 1 Pulse **■** en la sección de CD.
- 2 Pulse MENU.
- 3 Gire el dial de avance hasta que "MODE" parpadee en el visor y pulse ENTER.
- 4 Gire el dial de avance hasta que aparezca en el visor la función de repetición que desee, y pulse ENTER.
- 5 Pulse **▶** en la sección de CD.

Para cancelar la reproducción repetida

Pulse MODE hasta que "REPEAT" o "REP" desaparezca del visor.

Reproducción de un solo tema

(reproducción de un tema)

Es posible reproducir una vez un solo tema, y detener el reproductor automáticamente.

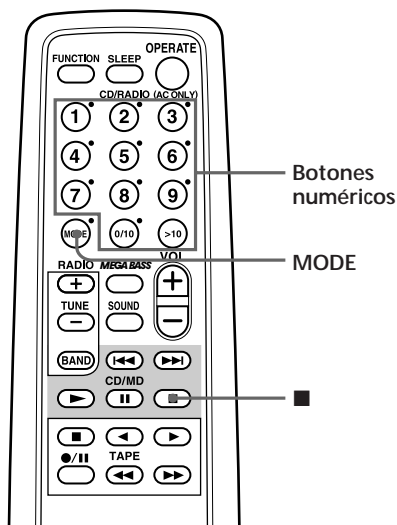

En el reproductor

- 1 Pulse ■ en la sección de CD.
- 2 Pulse MENU.
- 3 Gire el dial de avance hasta que "MODE" parpadee en el visor y pulse ENTER.
- 4 Gire el dial de avance hasta que "1 TRACK" parpadee en el visor y pulse ENTER.
- 5 Gire el dial de avance para seleccionar el tema que desee reproducir, y pulse ► en la sección de CD.

1 Pulse ■.

"CD" aparece en el visor.

2 Pulse MODE hasta que "1 TRACK" aparezca en el visor.

1 TRACK
00

3 Pulse los botones numéricos para seleccionar el tema que desee reproducir.

El reproductor inicia la reproducción del tema seleccionado.

Para cancelar la reproducción de un solo tema
Pulse MODE hasta que "1 TRACK" desaparezca del visor.

Reproducción de temas en orden aleatorio

(reproducción aleatoria)

Es posible reproducir temas en orden aleatorio.

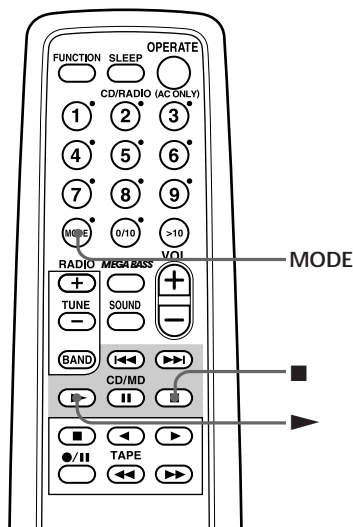

En el reproductor

- 1 Pulse ■ en la sección de CD.
- 2 Pulse MENU.
- 3 Gire el dial de avance hasta que "MODE" parpadee en el visor y pulse ENTER.
- 4 Gire el dial de avance hasta que "SHUFFLE" parpadee en el visor y pulse ENTER.
- 5 Pulse ► en la sección de CD.

- 1 Pulse ■.
"CD" aparece en el visor.
- 2 Pulse MODE hasta que "SHUFFLE" aparezca en el visor.



- 3 Pulse ► para iniciar la reproducción aleatoria.

Para cancelar la reproducción aleatoria

Pulse MODE hasta que "SHUFFLE" desaparezca del visor.

Creación de su propio programa

(reproducción de programa)

Es posible establecer el orden de reproducción de un máximo de 20 temas de un CD.

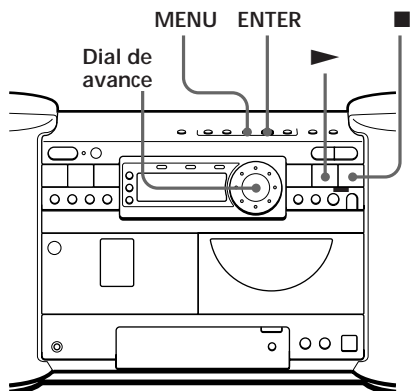

Reproductor de CD

Consejos

- Si comete un error, pulse CANCEL y vuelva a introducir el número de tema girando el dial de avance, y pulse ENTER.
- También es posible crear programas en el modo de parada.

Nota

Si programa un tema del CD que contenga más de 20 temas:
Si programa un tema cuyo número sea superior a 20, aparecerá "- :-" en lugar del tiempo total programado.

1 Pulse ► para iniciar la reproducción.

2 Pulse MENU.



3 Gire el dial de avance hasta que "PROGRAM SET" aparezca en el visor y pulse ENTER.

4 Gire el dial de avance (pulse los botones numéricos en el mando a distancia) para seleccionar el tema que desee programar, y pulse ENTER.

Número de tema



Orden de reproducción

Tiempo total programado (mostrado durante 2 segundos aproximadamente)

5 Pulse ■.

6 Pulse ► para iniciar la reproducción de programa.

continúa

Creación de su propio programa (reproducción de programa)

(continuación)

Consejos

- Al finalizar la reproducción de programa, éste se almacena. Es posible volver a reproducir el mismo programa pulsando ►.
- Si abre la bandeja de CD, el programa se borrará.
- Puede grabar su propio programa.
Pulse DUB START CD → TAPE después del paso 5 del procedimiento de programación.

Para cancelar la reproducción de programa

Pulse MODE en el mando a distancia hasta que “PROGRAM” desaparezca del visor.

Para comprobar el orden de los temas antes de la reproducción

Al girar el dial de avance en el modo de parada, aparecerá el número de tema en el orden programado.

Para cambiar el programa actual

Cámbielo antes de iniciar la reproducción de programa.

Para	Realice lo siguiente
Borrar el último tema del programa	<ol style="list-style-type: none">1 Pulse CANCEL. Cada vez que pulse el botón, se borrará el último tema del programa.2 Vuelva a introducir los números de tema girando el dial de avance y pulsando ENTER.
Cambiar todo el programa por completo	<ol style="list-style-type: none">1 Pulse ■ para borrar el programa completo.2 Cree un programa nuevo siguiendo el procedimiento de programación.

Memorización de emisoras de radio

Es posible almacenar un máximo de 30 emisoras de radio en la memoria del reproductor (10 para cada banda) en cualquier orden.

También es posible asignar nombre a las emisoras de radio memorizadas.

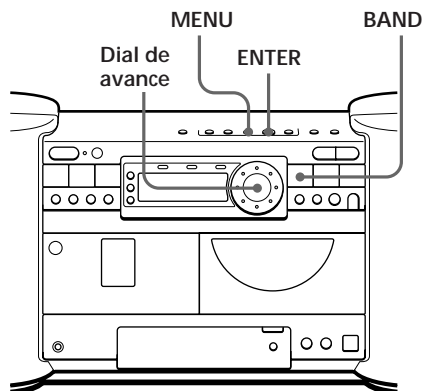

En el reproductor:

- 1 Pulse BAND para seleccionar la banda.
- 2 Pulse MENU.
- 3 Gire el dial de avance hasta que "MEMORY" parpadee y pulse ENTER.
- 4 Gire el dial de avance hasta que "MANUAL" parpadee y pulse ENTER.
- 5 Gire el dial de avance para seleccionar el número de memorización y sintonice la emisora que desee mediante TUNING/SEARCH << / - o + / >>.
- 6 Pulse ENTER.

- 1 Pulse BAND hasta que el visor muestre la banda que desee.
- 2 Pulse MENU.
- 3 Gire el dial de avance hasta que "MEMORY" parpadee en el visor y pulse ENTER.



- 4 Gire el dial de avance hasta que "AUTO" parpadee en el visor y pulse ENTER.

Las emisoras se almacenan en la memoria a partir de las frecuencias inferiores, a menos que alguna emisora tenga una señal débil.

Si no es posible memorizar alguna emisora automáticamente

Es necesario memorizar manualmente las emisoras de señal débil. Igualmente, si desea sustituir una emisora memorizada con otra nueva, realice lo siguiente:

Emplee el mando a distancia.

- 1 Pulse BAND para seleccionar la banda.
- 2 Pulse TUNE + o - hasta sintonizar la emisora que desee.
- 3 Mantenga pulsados los botones numéricos en los que desee memorizar la nueva emisora durante 2 segundos aproximadamente.

La nueva emisora sustituye a la anterior.

continúa

Memorización de emisoras de radio (continuación)

Caracteres que pueden introducirse

- Alfabeto: A - Z o a - z
- Cifras: 0 - 9
- Símbolos: ! " # \$ % & () * ; < = > ? @ _ ' + - , / : □ (espacio)

Consejo

Si comete un error, pulse CANCEL y vuelva a introducir el carácter girando el dial de avance, y pulse ENTER.

Asignación de nombre a las emisoras memorizadas

- 1 Pulse los botones numéricos del mando a distancia para mostrar el número de memorización de la emisora que desee.
- 2 Pulse ENTER durante unos 2 segundos.



- 3 Gire el dial de avance para seleccionar el carácter y pulse ENTER.
- 4 Repita el paso 3 para asignar nombre a la emisora de radio memorizada (máximo de 10 caracteres).
- 5 Pulse ENTER durante unos 2 segundos.



Para cambiar la indicación

Pulse DISPLAY.

Cada vez que pulse DISPLAY, la frecuencia y el nombre de la emisora de radio aparecerán en el visor alternativamente.

Sintonización de emisoras de radio memorizadas

Una vez memorizadas las emisoras, emplee los botones numéricos del mando a distancia o el dial de avance del reproductor para sintonizar sus emisoras preferidas.

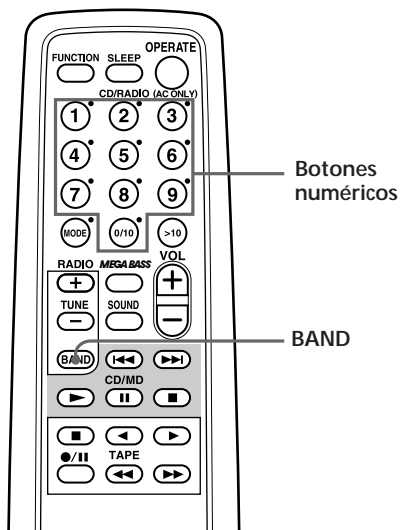

En el reproductor

Para mostrar en el reproductor el número de memorización deseado, emplee el dial de avance.

- 1 Pulse BAND para sintonizar la banda que desee.
- 2 Pulse los botones numéricos para mostrar el número de memorización de la emisora deseada.

Número de memorización

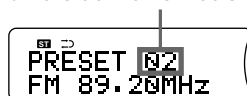

Localización del principio de los temas

El reproductor detecta el espacio vacío entre los temas para localizar el principio del tema siguiente o anterior.

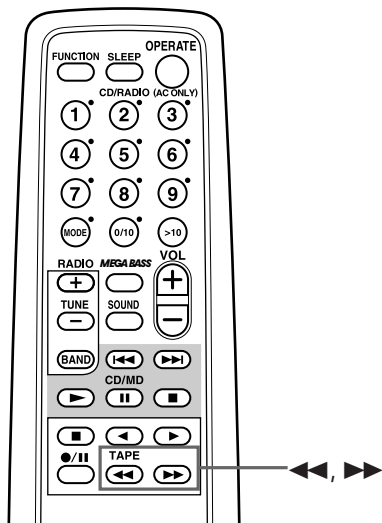

Notas

- Si un sonido suave, como “pianissimo” se prolonga durante algunos segundos en un tema, es posible que el reproductor inicie la reproducción como si se tratase del tema siguiente.
- Si pulsa ▶▶ o ◀◀ cuando el tema no presenta sonido, esta función no se activará correctamente.
- Para encontrar el principio de un tema correctamente, es necesaria un espacio vacío de aproximadamente 4 segundos.

Mientras se reproduce una cinta, pulse ▶▶ o ◀◀.

Cara en reproducción	Principio del tema siguiente	Principio del tema actual
Cara frontal (▶)	▶▶	◀◀
Cara inversa (◀)	◀◀	▶▶

La cinta se bobina hasta el principio del tema siguiente o del actual, y la reproducción se inicia automáticamente.

Grabación de temas de un CD especificando la duración de la cinta

Hay tres opciones en la grabación de edición:

- Grabación de todos los temas en el orden original del CD (EDIT ALL)
- Grabación de temas programados (EDIT PGM)
- Grabación de un solo tema seleccionado (EDIT 1 TRACK)

Consejos

- Es posible editar un CD que contenga 20 temas o menos.
El visor muestra la longitud de cinta necesaria para grabar el CD completo (unidad: 2 minutos, máximo de 98 minutos).
- Se recomienda utilizar CA como fuente de alimentación para obtener grabaciones de óptima calidad.

Nota

No abra la bandeja de CD durante la edición, ya que los ajustes de grabación se borrarán. Si lo hace, vuelva a comenzar a partir del paso 1.

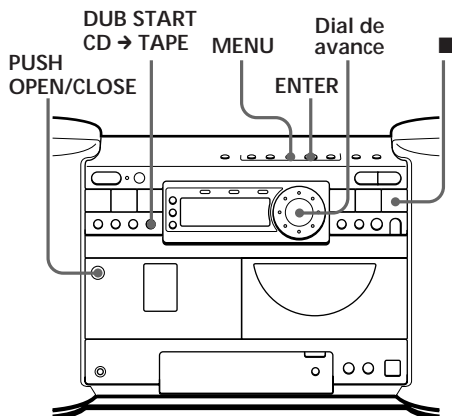

Grabación de todos los temas del CD (EDIT ALL)

Aproximadamente la primera mitad del CD se graba en una cara de la cinta, y la segunda mitad lo hace en la otra cara, sin invertir la cinta en mitad de un tema. En función de la cinta que utilice, podrá ajustar el tiempo total de grabación.

- 1 Pulse ■ hasta que “CD” aparezca en el visor.
- 2 Pulse MENU.
- 3 Gire el dial de avance hasta que “EDIT” parpadee y pulse ENTER.



continúa

Grabación de temas de un CD especificando la duración de la cinta (continuación)

- 4** Gire el dial de avance hasta que “EDIT ALL” parpadee y pulse ENTER.

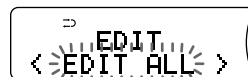

Ejemplo: La longitud total de cinta necesaria para grabar el CD completo es de “26” minutos, mientras que el tiempo máximo de grabación para cada cara es de 13 minutos.

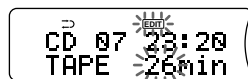

Números de tema:	1	2	3	4	5	6	7
Longitud (minutos)	01:20	02:30	03:40	04:50	05:10	04:20	01:30
	Cara A (12:20)				Cara B (11:00)		

- 5** Para cambiar el tiempo de grabación, gire el dial de avance para introducir la longitud de cinta (minutos).

Si no cambia el tiempo de grabación, omite hasta el paso 6.

Ejemplo: Si introduce “40” minutos para el tiempo de grabación, el tiempo máximo de grabación para cada cara será de 20 minutos.

Números de tema:	1	2	3	4	5	6	7
Longitud (minutos)	01:20	02:30	03:40	04:50	05:10	04:20	01:30
	Cara A (17:30)					Cara B (5:50)	

- 6** Pulse ENTER. Número de temas y tiempo de reproducción totales de la cara frontal

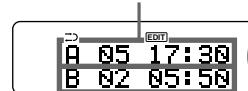

Número de temas y tiempo de reproducción totales de la cara inversa

- 7** Inserte una cinta virgen en el compartimiento de cintas.

- 8** Pulse DUB START CD → TAPE.

La grabación se iniciará a partir de la cara frontal automáticamente.

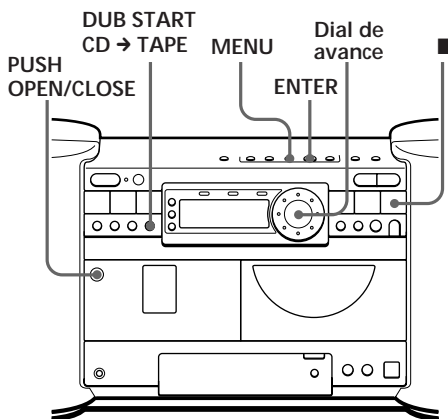

**Consejo**

El visor mostrará la longitud de cinta necesaria para grabar todo el CD (unidad: 2 minutos, máximo de 98 minutos).

Nota

No abra el compartimiento de CD durante la edición, ya que los ajustes de grabación se borrarán. Si lo hace, vuelva a iniciar la operación a partir del paso 1.

Grabación de temas programados (EDIT PGM)

La primera mitad de los temas programados se grabará en una cara de la cinta, y la segunda mitad lo hará en la otra cara. En función de la cinta que utilice, podrá ajustar el tiempo total de grabación.

- 1** Pulse ■ hasta que “CD” aparezca en el visor.
- 2** Pulse MENU.
- 3** Gire el dial de avance hasta que “EDIT” parpadee y pulse ENTER.
- 4** Gire el dial de avance hasta que “EDIT PGM” parpadee y pulse ENTER.



continúa

Grabación de temas de un CD especificando la duración de la cinta (continuación)

Consejo

Si comete un error, pulse CANCEL. El último tema programado se borrará. Vuelva a programarlo.

- 5** Gire el dial de avance (pulse los botones numéricos en el mando a distancia) para seleccionar el tema que desee programar y pulse ENTER.

Repita este paso.



- 6** Pulse ENTER.

La longitud mínima de cinta necesaria para grabar los temas programados parpadea en el visor.

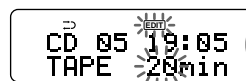

- 7** Para cambiar el tiempo de grabación, gire el dial de avance e introduzca el tiempo de nuevo.

Si no cambia el tiempo de grabación, omita hasta el paso 8.

Consejo

Para comprobar el orden de los temas programados: Pulse ENTER después del paso 8 y gire el dial de avance. Los números de temas aparecerán en el orden programado.

- 8** Pulse ENTER.

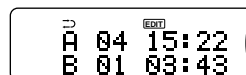

- 9** Inserte una cinta virgen en el compartimiento de cintas.

- 10** Pulse DUB START CD → TAPE.

La grabación se iniciará en la cara frontal automáticamente.



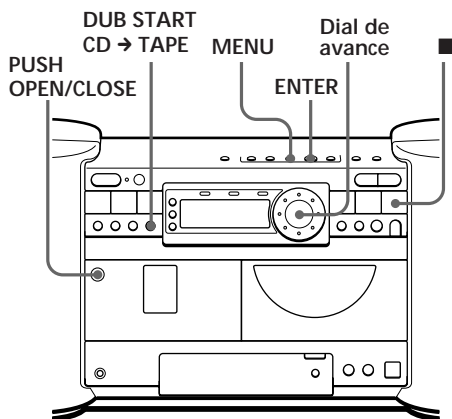

Grabación de un tema (EDIT 1 TRACK)

La función EDIT 1 TRACK resulta útil para grabar el primer tema de un CD sencillo, y para grabar un tema de varios discos compactos. En el modo EDIT 1 TRACK, "↔" se selecciona automáticamente.

- 1 Inserte una cinta virgen en el compartimiento de cintas.
- 2 Pulse ■ hasta que "CD" aparezca en el visor.
- 3 Pulse MENU.
- 4 Gire el dial de avance hasta que "EDIT" parpadee en el visor y pulse ENTER.
- 5 Gire el dial de avance hasta que "EDIT 1" parpadee en el visor y pulse ENTER.

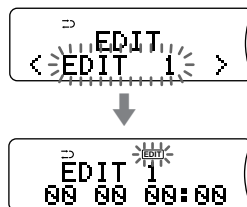

continúa

Grabación de temas de un CD especificando la duración de la cinta (continuación)

- 6** Gire el dial de avance (pulse los botones numéricos en el mando a distancia) para seleccionar el tema que desee programar.



- 7** Pulse DUB START CD → TAPE.

La grabación del tema seleccionado se iniciará a partir de la cara frontal.



Al finalizarse la grabación del tema, el reproductor de CD y la platina de cassettes se detendrán, y el visor mostrará el número total de temas grabados y el tiempo total de grabación.

Si graba otro tema, repita los pasos 6 y 7 o cambie el CD fuente y repita los pasos 6 y 7.

Ajuste del reloj

La indicación “0:00” aparece en el visor hasta que ajuste el reloj.

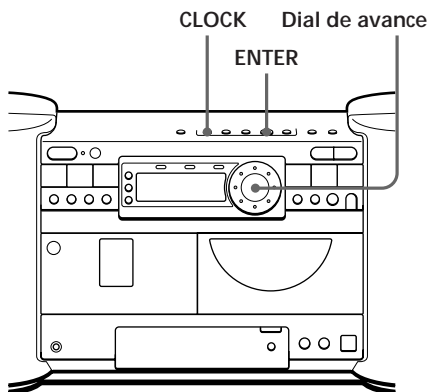

Nota

Cuando utilice el reproductor con pilas, ajuste el reloj cuando la alimentación esté encendida.

Consejos

- El sistema de indicación de hora de este reproductor es de 24 horas.
- Si utiliza un cable de alimentación de CA, “:” parpadeará mientras el reloj se encuentre en funcionamiento.

Antes de comenzar, conecte la fuente de alimentación (consulte la página 39).

- 1 Pulse y mantenga pulsado CLOCK hasta que el dígito de la hora parpadee.



- 2 Ajuste el reloj.

- ① Gire el dial de avance para ajustar la hora y pulse ENTER.
- ② Gire el dial de avance para ajustar los minutos.

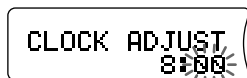

- 3 Pulse ENTER.

El reloj se pone en funcionamiento a partir de 00 segundos.

Activación automática de la unidad

Es posible despertarse con música o con un programa de radio a una hora programada.

Compruebe que ha ajustado el reloj (“Ajuste del reloj”, página 31).

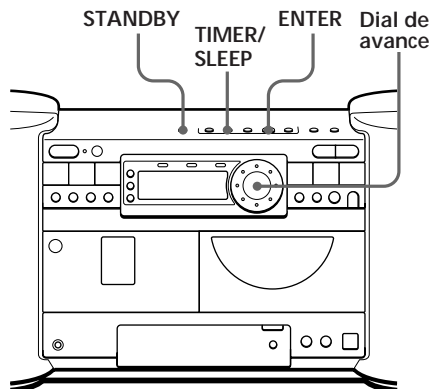

Notas

- Si utiliza el reproductor con pilas, ajuste el temporizador cuando la alimentación esté activada.
- No es posible programar el temporizador de activación automática y el de grabación (página 36) a la vez.

Antes de comenzar, compruebe que la indicación ⌚ (reloj) no está iluminada en el visor. Si lo está, pulse STANDBY.

1 Prepare la fuente de música que desee reproducir.

Fuente	Realice lo siguiente
CD	Inserte un CD.
RADIO	Sintonice una emisora.
TAPE	Inserte una cinta.
LINE	Encienda el equipo conectado a LINE IN.

2 Pulse TIMER/SLEEP.

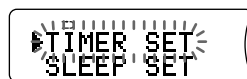

3 Gire el dial de avance hasta que “TIMER SET” parpadee en el visor y pulse ENTER.



4 Gire el dial de avance hasta que “TIMER PLAY” parpadee en el visor y pulse ENTER.

5 Gire el dial de avance hasta que el visor muestre la fuente de música que desee reproducir (“CD”, “TAPE”, “RADIO” o “LINE”), y pulse ENTER.

Consejo

Si comete un error, pulse CANCEL. El último ajuste introducido se borrará. Vuelva a introducirlo.

Consejos

- Para salir del modo de espera, pulse STANDBY para que la indicación ☺ desaparezca.
- Los ajustes programados se conservan hasta que vuelva a ajustarlos.
- El visor no se ilumina mientras el temporizador de activación se encuentre activado.

6 Ajuste el temporizador a la hora y los minutos a los que desee que se active la música.

- ① Gire el dial de avance para ajustar la hora y pulse ENTER.

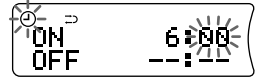

- ② Gire el dial de avance para ajustar los minutos y pulse ENTER.

7 Ajuste el temporizador a la hora y los minutos a los que desee que se desactive la música (realice la misma operación que en el paso 6).

8 Gire el dial de avance para ajustar el volumen que desee, y pulse ENTER.



9 Pulse STANDBY.

La indicación ☺ se ilumina y la alimentación se desactiva. El reproductor entra en el modo de espera.

A la hora programada, la alimentación se activará y la música se reproducirá. Después, la alimentación se desactivará a la hora programada, y el reproductor volverá a entrar en el modo de espera.

continúa

Para comprobar/cambiar los ajustes del temporizador de activación

Pulse TIMER/SLEEP, gire el dial de avance para seleccionar "TIMER SET" y pulse ENTER. Cada vez que pulse ENTER, aparecerá un ajuste almacenado en el orden definido. Para cambiar el ajuste, muestre el que desee cambiar y vuelva a introducirlo.

Para utilizar el reproductor antes del inicio de la reproducción con temporizador

Si enciende el reproductor, podrá utilizarlo con normalidad (en el caso de la radio, si escucha una emisora diferente a la sintonizada en el paso 1 de la página 32, se oirá esa emisora a la hora programada). Apague el reproductor antes de la hora programada.

Para detener el reproductor

Desactive la alimentación.

Desactivación automática de la unidad

Es posible ajustar el reproductor para que se apague automáticamente transcurridos 10, 20, 30, 60, 90 o 120 minutos, pudiendo quedarse dormido mientras escucha música.

En el mando a distancia

Pulse SLEEP varias veces para seleccionar los minutos de la desconexión automática.

Consejos

- El visor no se ilumina mientras el temporizador de desactivación se encuentra activado.
- Es posible combinar el temporizador de activación con el de desactivación. Ajuste primero el temporizador de activación (consulte la página 32), active la alimentación y, a continuación, ajuste el temporizador de desactivación.
- Puede preparar músicas diferentes para el temporizador de activación y para el de desactivación. No obstante, no es posible almacenar emisoras de radio diferentes.
- Es posible definir niveles de volumen diferentes para el temporizador de activación y para el de desactivación. Por ejemplo, puede quedarse dormido con un nivel de volumen menor y despertarse con un volumen mayor.

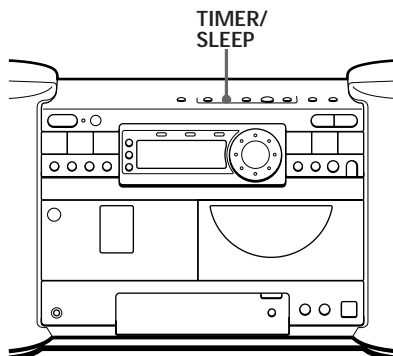

- 1 Reproduzca la fuente de música que desee.
- 2 Pulse TIMER/SLEEP.
- 3 Gire el dial de avance hasta que "SLEEP SET" parpadee en el visor y pulse ENTER.

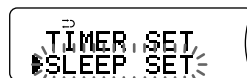

- 4 Gire el dial de avance para seleccionar los minutos tras los cuales desee que el reproductor se apague automáticamente.

Cada vez que pulse el botón, la indicación cambia de la siguiente forma: "10" → "20" → "30" → "60" → "90" → "120" → "OFF".



Si transcurren 4 segundos después de haber dejado de girar el dial de avance, los minutos que muestra el visor se almacenarán en la memoria.

Al llegar la hora programada, el reproductor se apaga automáticamente.

Para cancelar la función de desactivación automática

Inicie la operación a partir del paso 2 y seleccione "OFF" en el paso 4.

Para cambiar la hora programada

Vuelva a realizar los pasos 2 a 4.

Grabación de programas de radio con temporizador

Es posible ajustar el temporizador para grabar programas de radio a una hora determinada.

Compruebe que ha ajustado el reloj (consulte “Ajuste del reloj” en la página 31).

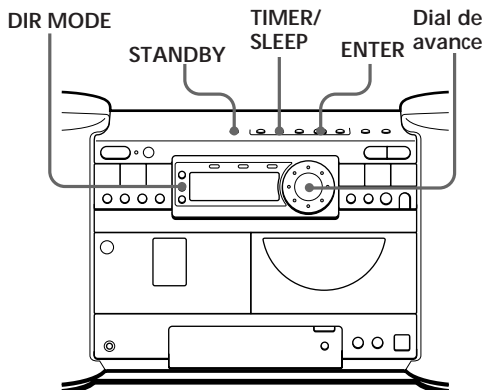

Notas

- Si utiliza el reproductor con pilas, ajuste el temporizador cuando la alimentación esté activada.
- No es posible programar el temporizador de grabación y el de activación (página 32) a la misma hora.

Consejos

- Se recomienda utilizar el cable de CA como fuente de alimentación para obtener grabaciones de óptima calidad.
- Si recibe un programa de MW/LW en el paso 1, pulse ●/|| para comprobar si se escucha ruido. Si se oye ruido, pulse MODE para seleccionar la posición en la que el ruido disminuya en mayor medida.
En el reproductor, emplee MENU para seleccionar “ISS”.

Antes de comenzar, compruebe que la indicación ☺ (reloj) no está iluminada en el visor. Si lo está, pulse STANDBY.

- 1 Sintonice la emisora de radio e inserte una cinta virgen en el compartimiento de cintas con la cara en la que desee grabar hacia fuera.
- 2 Pulse DIR MODE para seleccionar el sentido de grabación de la cinta.

	visor
Una cara	⇌
Ambas caras	↔

- 3 Pulse TIMER/SLEEP.
- 4 Gire el dial de avance hasta que “TIMER SET” parpadee en el visor y pulse ENTER.

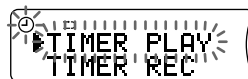

- 5 Gire el dial de avance hasta que “TIMER REC” parpadee en el visor y pulse ENTER.

Consejo

Si comete un error, pulse CANCEL. El último ajuste introducido se borrará. Vuelva a introducirlo.

6 Ajuste el temporizador en la hora y los minutos a los que desee que se inicie la grabación.

- ① Gire el dial de avance para ajustar la hora y pulse ENTER.

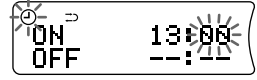

- ② Gire el dial de avance para ajustar los minutos y pulse ENTER.

7 Ajuste el temporizador en la hora y los minutos a los que desee que se detenga la grabación. (Realice la misma operación que en el paso 6.)

8 Gire el dial de avance para ajustar el volumen que desee, y pulse ENTER.



9 Pulse STANDBY.

La alimentación se desactiva y el reproductor entra en el modo de espera. El visor mostrará la indicación ☹ y la cara de grabación de la cinta (cara frontal ► o inversa ◀). Para cambiar la cara de grabación, vuelva a pulsar STANDBY.

A la hora programada, la alimentación se activará y se iniciará la grabación. Después, la alimentación se desactivará a la hora programada, y el reproductor entrará de nuevo en el modo de espera.

continúa

Consejos

- Para salir del modo de espera, pulse STANDBY dos veces para que la indicación ☹ desaparezca.
- Los ajustes programados se conservarán hasta que vuelva a ajustarlos.
- Si selecciona la grabación de las dos caras, la grabación se detendrá una vez grabadas las dos caras para imposibilitar grabaciones accidentales.
- El visor no se ilumina mientras el temporizador de grabación se encuentra activado.

Para comprobar/cambiar los ajustes del temporizador de grabación

Pulse TIMER/SLEEP, gire el dial de avance para seleccionar "TIMER SET" y pulse ENTER. Cada vez que pulse ENTER, aparecerá un ajuste almacenado en el orden definido. Para cambiar el ajuste, muestre el que desee cambiar y vuelva a introducirlo.

Para emplear el reproductor antes de que comience la grabación con temporizador

Si enciende el reproductor, podrá utilizarlo con normalidad. Antes de la hora programada, sintonice la emisora que desee grabar y desactive la alimentación.

Para detener la grabación con temporizador

Desactive la alimentación.

Elección de las fuentes de alimentación

Puede utilizar CA o pilas como fuente de alimentación.

Utilice la fuente de alimentación de CA para grabar, ya que las grabaciones consumen mucha energía.

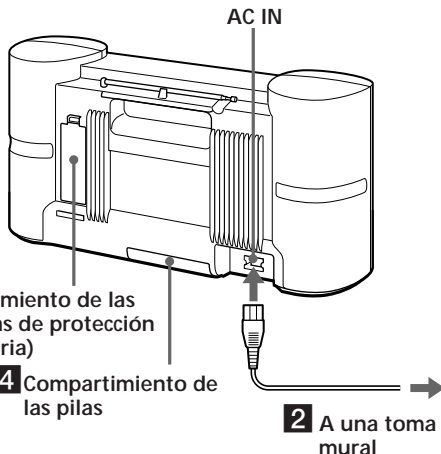

Nota

Asegúrese de desactivar la alimentación del reproductor antes de conectar/desconectar el cable de alimentación de CA o de extraer/insertar las pilas.

Consejos

- Con un uso normal, las pilas de protección deben durar aproximadamente seis meses al utilizar el reproductor con pilas. Si la indicación de hora se atenúa o si la función de temporizador se desactiva, sustituya todas las pilas por otras nuevas. Para conservar los ajustes programados, sustituya las pilas con el cable de alimentación de CA conectado.
- La calidad de sonido puede cambiar en función de la polaridad del enchufe. Cambie el sentido de inserción del enchufe y compruebe la calidad de sonido.

1 Inserción de las pilas de protección de memoria

Inserte cuatro pilas R6 (tamaño AA) (no suministradas) en el compartimento de las mismas. Estas pilas permiten conservar los datos de la memoria.

Inserte cuatro pilas R6 (tamaño AA) (no suministradas)

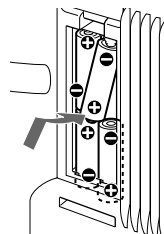

Sustitución de las pilas

Saque las pilas como se ilustra.

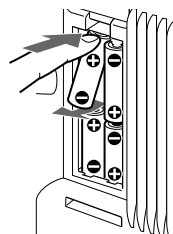

2 Conexión del cable de alimentación de CA

Inserte un extremo del cable de CA suministrado en la toma AC IN situada en la parte posterior del reproductor, y el otro extremo a la toma mural.

continúa

3 Inserción de las pilas en el mando a distancia

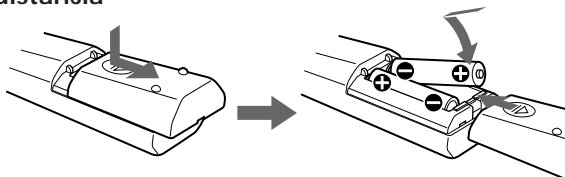

Inserte dos pilas R6 (tamaño AA) (no suministradas)

Sustitución de las pilas

Con un uso normal, las pilas deben durar aproximadamente seis meses. Cuando el reproductor no responda al mando a distancia, sustituya todas las pilas por otras nuevas.

Notas

- Al insertar o retirar las pilas, retire el disco compacto de la bandeja de CD.
- Al insertar o retirar las pilas, desconecte los cables de conexión para evitar dañarlos.
- Cuando emplee el reproductor con pilas, la luz de fondo del visor no se activará.
- Si emplea el reproductor con pilas, no será posible encenderlo con el mando a distancia.

4 Uso del reproductor con pilas

Inserte ocho pilas R20 (tamaño D) (no suministradas) en el compartimiento de las mismas.

Cuando utilice el reproductor con pilas, desconecte el cable de alimentación de CA de dicho reproductor.

Inserte ocho pilas R20 (tamaño D) (no suministradas)

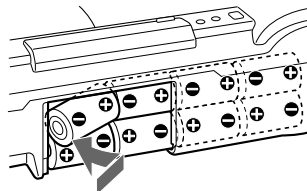

Sustitución de las pilas

Si el indicador OPR/BATT se atenúa o si el reproductor deja de funcionar, sustituya todas las pilas por otras nuevas.

Saque las pilas como se ilustra.

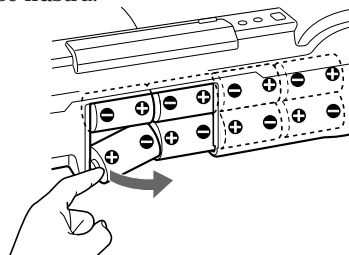

Conexión de una grabadora portátil de minidiscos (MD)

Si conecta una grabadora portátil de MD MZ-R30/R50 de Sony a este reproductor mediante el cable de conexión de MD suministrado, podrá emplear la grabadora con los botones del reproductor. También podrá grabar discos compactos en la grabadora portátil de MD utilizando el botón específico del reproductor.

Para más información, consulte el manual de instrucciones de la grabadora portátil de MD.

Nota

Si emplea una grabadora portátil de MD, utilice este reproductor con alimentación de CA. Si lo utiliza con pilas, la grabadora no recibirá alimentación.

Consejos

- Si este reproductor suministra la alimentación a la grabadora de MD, la pila recargable de ion de litio LIP-8/12 de dicha grabadora se cargará simultáneamente.
- Para disfrutar de sonido de mejor calidad, conecte el cable de conexión opcional de audio (RK-G136, etc.) a LINE IN de este reproductor y a la toma LINE OUT de la grabadora.

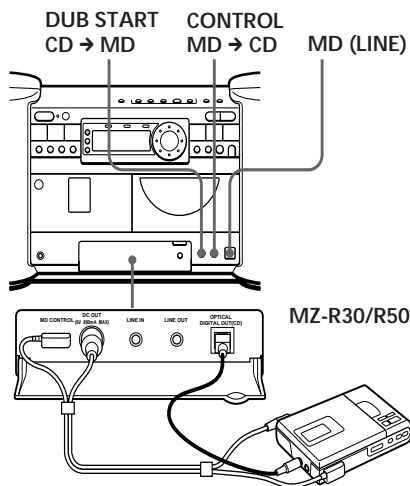

Conexión de una grabadora portátil de MD MZ-R30/R50

Realice los siguientes tipos de conexión:

- Conexión para suministrar la alimentación a la grabadora portátil de MD desde este reproductor
- Conexión para escuchar el sonido de un MD en este reproductor
- Conexión para realizar grabaciones digitales de un CD en un MD

Asegúrese de desactivar la alimentación del reproductor antes de conectar/desconectar el cable de alimentación de CA.

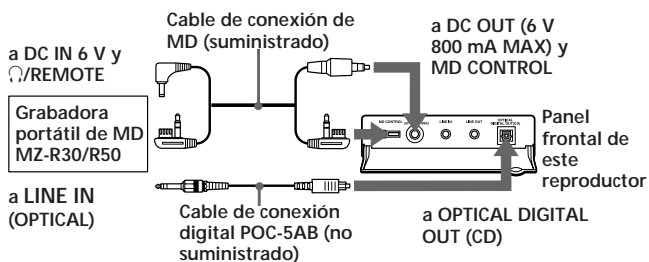

continúa

Conexión de una grabadora portátil de minidiscos (MD)

(continuación)

Consejo

Cuando no grabe un CD en un MD, no es necesario realizar la conexión que aparece en el paso 3.

Nota sobre la escucha de la radio

Si conecta una grabadora portátil de MD a este reproductor con el cable de conexión de MD suministrado, la recepción de la radio puede verse afectada.

Si la recepción de la radio es mala, desconecte el cable de conexión de MD de la grabadora de MD.

Tenga en cuenta que la alimentación no se suministrará más a la grabadora de MD.

Utilice el adaptador de alimentación de CA suministrado con la grabadora de MD, o pilas.

1 Conecte el cable de conexión de MD suministrado a la toma DC IN 6 V y a la toma /REMOTE de la grabadora portátil de MD, y las tomas DC OUT (6 V 800 mA MAX) y MD CONTROL del reproductor. El reproductor suministrará la alimentación a la grabadora portátil de MD.

2 Aumente el volumen de la grabadora de MD y cancele su función DIGITAL MEGA BASS.

3 Conecte el cable de conexión opcional digital a la toma LINE IN (OPTICAL) y a la toma OPTICAL DIGITAL OUT (CD).

Escucha de un MD

Es posible emplear la grabadora portátil de MD con los botones de la unidad principal y del mando a distancia de este reproductor.

1 Pulse MD (LINE) para poder emplear la grabadora de MD conectada mediante este reproductor.

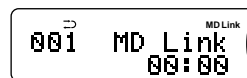

2 Pulse  en el reproductor.

Se inicia la reproducción del MD y podrá oírlo mediante los altavoces del reproductor.

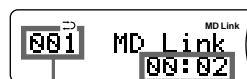

Número de tema del MD

Tiempo de reproducción del MD

Notas sobre la utilización de una grabadora de MD portátil mediante este reproductor

- Si gira el dial de avance durante la parada, se iniciará la reproducción del MD.
- Si pulsa ► durante la reproducción del MD, la grabadora localizará el tema siguiente.
- No es posible buscar un punto determinado en un minidisco con ◀◀, ▶▶.
- No es posible utilizar los botones numéricos del mando a distancia suministrado con este reproductor.

Otras operaciones de este reproductor

Para	Realice lo siguiente
Detener la reproducción	Pulse ■ en la sección de CD
Introducir pausas durante la reproducción	Pulse . Vuelva a pulsarlo para reanudar la reproducción después de la pausa.
Retroceder al tema anterior o pasar al siguiente	Gire el dial de avance. (Pulse ◀◀, ▶▶ en el mando a distancia)
Reproducir el tema o temas de forma repetida	Pulse MODE en el mando a distancia varias veces para seleccionar "REPEAT ALL", "REPEAT 1" o "REP SHUF".
Comprobar el título del tema*, tiempo de reproducción, etc.	Pulse DISPLAY. Cada vez que pulse el botón, la indicación cambia.

* El nombre de tema se muestra sólo si se ha etiquetado el minidisco.

Para emplear la sección de CD de este reproductor
Pulse CONTROL MD → CD en el reproductor.

continúa

Conexión de una grabadora portátil de minidiscos (MD)

(continuación)

Consejo

La función EDIT 1 TRACK resulta útil (página 29) para grabar un tema de varios discos compactos.

1 Realice los pasos 2 a 6 de las páginas 29 y 30.

2 Pulse DUB START CD → MD.

Al finalizarse la grabación de un determinado tema, el CD y el MD entran en el modo de parada.

Para grabar en un MD mediante conexiones analógicas

1 Conecte el cable de conexión opcional de audio (RK-G136, etc.) a LINE OUT de este reproductor y a la toma LINE IN (OPTICAL) de la grabadora de MD.

2 Active la alimentación.

3 Inicie la grabación en el equipo conectado.

4 Inicie la reproducción del CD en este reproductor.

Al grabar un programa de radio o una cinta, sintonice una emisora o reproduzca una cinta después del paso 3 anterior.

(Si se oye ruido al grabar un programa de radio en un minidisco, aleje la grabadora de MD de este reproductor y vuelva a orientar la grabadora portátil de MD).

Grabación de un CD en una grabadora portátil de MD

Es posible grabar un CD completo en un MD mediante el botón específico del reproductor.

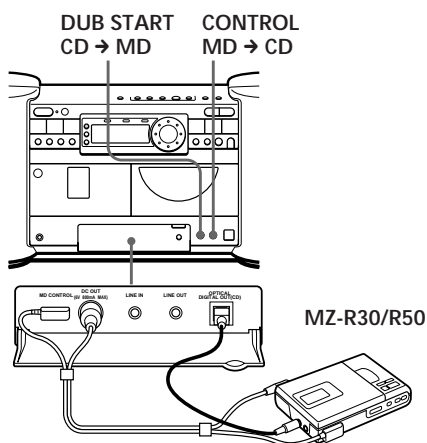

1 Coloque un CD en el reproductor.

2 Pulse CONTROL MD → CD para poder utilizar la sección de CD del reproductor.

3 Inserte un MD virgen en la grabadora de MD y localice el punto donde desee iniciar la grabación. Para más información, consulte el manual de instrucciones de la grabadora portátil de MD.

4 Ajuste el interruptor SYNCHRO REC de la grabadora de MD en "ON".

5 Compruebe que las indicaciones aparecen en el visor de la grabadora de MD y pulse DUB START CD → MD.

Se inicia la grabación.

Para detener la grabación

Pulse ■ en la sección de CD.

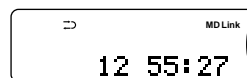

Conexión de componentes opcionales

Es posible grabar un CD en una cinta DAT o disfrutar del sonido de una videogradora o un TV mediante los altavoces de este reproductor.

Asegúrese de desactivar la alimentación de cada componente antes de realizar las conexiones.

Para más información, consulte el manual de instrucciones del componente que vaya a conectar.

Notas

- Conecte los cables firmemente para evitar fallos de funcionamiento.
- Al conectar el otro componente a la toma LINE IN de este reproductor, desenchufe el cable de conexión de MD de la toma MD CONTROL.

Consejo

Para grabar el sonido del equipo conectado, inserte una cinta virgen en el compartimiento de cintas después del paso 2. Pulse ●/|| y, a continuación, ► en la sección de cintas.

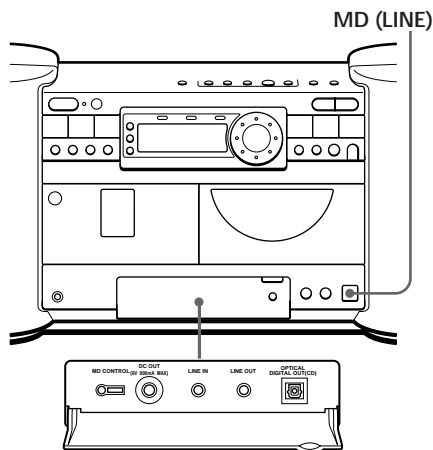

Escucha de un TV y de una videogradora

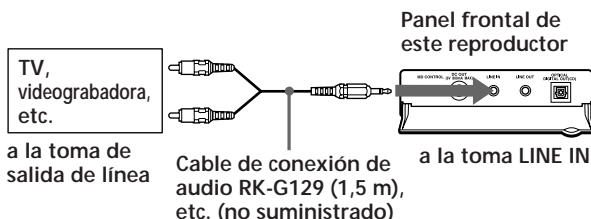

- 1 Conecte el cable de conexión de audio (no suministrado) a la toma de salida de línea del componente y a la toma LINE IN de este reproductor.
- 2 Active la alimentación y pulse MD (LINE) para que aparezca "LINE".
Los altavoces emitirán el sonido del componente conectado.

continúa

Conexión de componentes opcionales (continuación)

Consejo

Es posible grabar el sonido del componente conectado. Inserte una cinta virgen en el compartimiento de cintas, pulse ●/|| y, a continuación, ► en la sección de cintas.

Escucha del sonido mediante los altavoces del otro equipo de audio

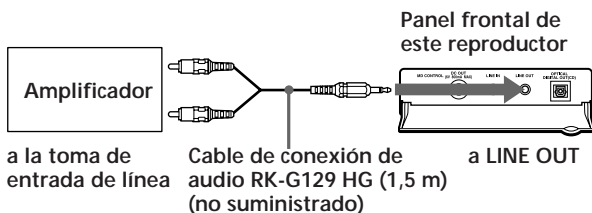

- 1 Conecte la toma LINE OUT de este reproductor con la toma de entrada de línea analógica del amplificador mediante el cable de conexión de audio (no suministrado).
- 2 Encienda este reproductor.

Grabación de un CD en una grabadora DAT

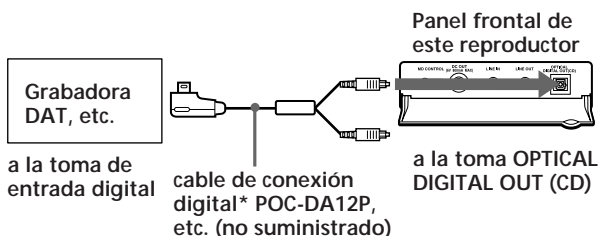

Notas

- Mientras "CD" se muestre en el visor, la toma de salida digital óptica se encontrará activada y la toma se iluminará aunque el CD esté en el modo de parada.
- Si reproduce un CD que no sea de audio, como por ejemplo, un CD-ROM, es posible que se produzca ruido.

- 1 Conecte el cable de conexión digital (no suministrado) a la toma de entrada digital de la grabadora de DAT y a la toma de salida OPTICAL DIGITAL OUT de este reproductor.
- 2 Encienda este reproductor y el componente conectado.
- 3 Comience la grabación en el componente conectado.
- 4 Inicie la reproducción del CD en este reproductor.

* Seleccione el cable de conexión en función del tipo de toma de entrada digital de la grabadora que vaya a conectar. Para más información, consulte el manual de instrucciones del componente que vaya a conectar. La toma OPTICAL DIGITAL OUT (CD) de este reproductor es cuadrada.

Consejo

La función EDIT 1 TRACK resulta útil (página 29) para grabar un tema de varios discos compactos.

- 1 Realice las conexiones.
- 2 Encienda este reproductor y el componente conectado.
- 3 Realice los pasos 2 a 5 de la página 29.
- 4 Comience la grabación en el componente conectado.
- 5 Inicie la reproducción del CD en este reproductor.

Tipo de toma del componente que vaya a conectar	Número de modelo del cable de conexión
Conector tipo L de 7 pines (grabadora portátil de DAT, etc.)	POC-DA12P
Conector óptico cuadrado (platina de MD, platina de DAT, etc.)	POC-10A

Selección del énfasis de sonido

(modo de sonido/MEGA BASS)

Es posible ajustar el énfasis del sonido que escuche.

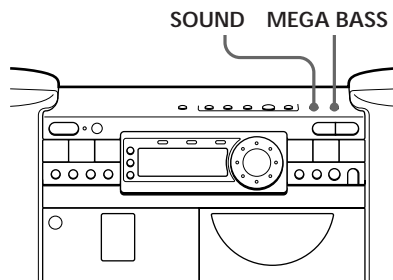

Selección de la característica de sonido

Pulse SOUND para seleccionar el énfasis de sonido que desee. Cada vez que pulse el botón, la indicación cambiará.

Elija	Para obtener
SOUND MODE ■■■■■-■■■■■	Para música "rock'n'roll": sonido potente y nítido con énfasis de las gamas de audio baja y alta.
SOUND MODE -■■■■■-■■■■■	Para música "pop": sonido ligero y claro con énfasis de las gamas de audio alta y media.
SOUND MODE ■■■■■-■■■■■	Para "jazz": sonido de percusión con énfasis de graves.
SOUND MODE -■■■■■-■■■■■	Para música vocal: presencia de sonido vocal con énfasis de la gama media
SOUND MODE -■■■■■-■■■■■	Para música clásica: gama completa dinámica de música

Potenciación de los graves

Pulse MEGA BASS para que "MEGA BASS ON" aparezca en el visor.

Para recuperar el sonido normal, pulse el botón para que "MEGA BASS OFF" aparezca en el visor.

Precauciones

Seguridad

- Puesto que el haz láser que se utiliza en la sección del reproductor de CD es perjudicial para los ojos, no intente desmontar la unidad. Solicite asistencia técnica sólo a personal especializado.
- Si se introduce algún objeto sólido o se derrama líquido sobre el reproductor, desenchúfelo y haga que sea revisado por personal especializado antes de volver a utilizarlo.

Fuentes de alimentación

- Para emplear CA, utilice el cable de alimentación de CA suministrado. No utilice otro tipo de cable.
- El reproductor no estará desconectado de la fuente de alimentación de CA (toma de corriente) mientras esté conectado a la toma mural, aunque lo haya apagado.
- Para el empleo de pilas, utilice ocho pilas R20 (tamaño D).
- Si no va a utilizar las pilas, extraígalas para evitar daños que pueden producirse por fugas o corrosión de las mismas.
- La placa de características que indica la tensión de funcionamiento, consumo de energía, etc., está situada en la parte posterior.

Ubicación

- No bloquee los orificios de ventilación de la parte posterior del reproductor cuando coloque éste junto a una pared o un mueble.
- No deje el reproductor en lugares próximos a fuentes de calor, ni expuestos a la luz solar directa, polvo excesivo o golpes mecánicos.

- No coloque el reproductor en posición inclinada ni en lugares inestables.
- No coloque nada a una distancia inferior a 10 mm del lateral del reproductor. Para que éste funcione correctamente y prolongar la duración de sus componentes, los orificios de ventilación no deben obstruirse.
- Si deja el reproductor en un automóvil aparcado al sol, asegúrese de elegir un lugar dentro del mismo donde el reproductor no quede expuesto a los rayos directos del sol.
- Puesto que los altavoces disponen de un imán potente, aleje del reproductor tarjetas personales de crédito que empleen codificación magnética o relojes de cuerda con el fin de evitar posibles daños producidos por dicho imán.

Funcionamiento

- Si traslada el reproductor directamente de un lugar frío a otro cálido, o si lo coloca en una sala muy húmeda, es posible que se condense humedad en las lentes del interior de la sección del reproductor de CD. Si esto ocurre, éste no funcionará correctamente. En este caso, extraiga el CD y espere aproximadamente una hora hasta que la humedad se evapore.
- Si no ha utilizado el reproductor durante mucho tiempo, ajústelo en el modo de reproducción para que se caliente durante unos minutos antes de insertar un cassette.

Si desea realizar alguna consulta o solucionar algún problema referentes al reproductor, póngase en contacto con el proveedor Sony más próximo.

continúa

Precauciones (continuación)

Notas sobre los discos compactos

- Antes de la reproducción, limpie el CD con un paño de limpieza desde el centro hacia los bordes.



- No utilice disolventes, como bencina, diluyentes, limpiadores disponibles en el mercado ni aerosoles antiestáticos destinados a discos de vinilo.
- No exponga el CD a la luz solar directa ni a fuentes de calor, como conductos de aire caliente, ni lo deje en un automóvil aparcado bajo la luz solar directa, ya que puede producirse un considerable aumento de temperatura en el interior del automóvil.
- No pegue papel ni adhesivos en el CD, ni raye la superficie del mismo.
- Después de la reproducción, guarde el CD en su caja.

Si el CD está rayado, sucio o tiene huellas dactilares, pueden producirse errores de lectura.

Notas sobre los cassettes

- Rompa la lengüeta del cassette de la cara A o B para evitar grabaciones accidentales. Si desea volver a utilizar la cinta para grabar, cubra el orificio de la lengüeta rota con cinta adhesiva.

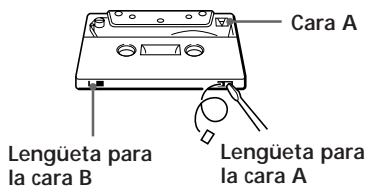

- Para grabar en una cinta cuya lengüeta esté rota, cubra el orificio de la lengüeta respectiva de la cara A o B con cinta adhesiva.

Procure no cubrir las ranuras de detección de cassettes TYPE II (posición alta) o TYPE IV (metal). Si las cubre, el sistema de selección automática de cinta no funcionará correctamente.

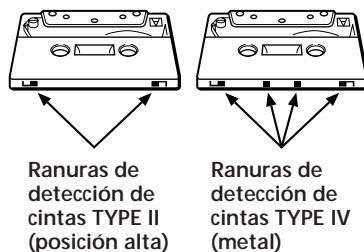

- No se recomienda el uso de cassettes de duración superior a 90 minutos de tiempo de reproducción, excepto para grabaciones o reproducciones largas y continuas.

Solución de problemas

	Problema	Solución
Generales	Ausencia de sonido.	<ul style="list-style-type: none"> • Pulse OPERATE para encender el reproductor. • Conecte el cable de alimentación de CA a la toma AC IN y a una toma mural firmemente. • Compruebe que ha insertado las pilas correctamente. • Sustituya todas las pilas por otras nuevas si disponen de poca energía. • Ajuste el volumen. • Desenchufe los auriculares cuando escuche el sonido mediante los altavoces.
	“ERROR” aparece en el visor.	<ul style="list-style-type: none"> • Ha realizado una operación incorrecta./El reproductor no ha aceptado la operación. → Vuelva a realizar la operación de acuerdo con el manual de instrucciones.
	La alimentación se desactiva automáticamente.	<ul style="list-style-type: none"> • Sustituya todas las pilas por otras nuevas.
	Se oye el sonido de forma inusual. El sonido presenta ruido, es débil o de mala calidad.	<ul style="list-style-type: none"> • Sustituya todas las pilas por otras nuevas si disponen de poca energía.
	Se oye ruido.	<ul style="list-style-type: none"> • Alguien está utilizando un teléfono móvil u otro equipo que emite ondas de radio cerca del reproductor. → Aleje dicho teléfono, etc., del reproductor.
Reproductor de CD	El CD no se reproduce.	<ul style="list-style-type: none"> • Compruebe que la bandeja de CD está cerrada.
	“NO DISC” se ilumina en el visor aunque haya un CD insertado.	<ul style="list-style-type: none"> • Coloque el CD con la superficie de la etiqueta hacia arriba. • Limpie el CD. • Extraiga el CD y deje abierta la bandeja de CD durante una hora aproximadamente para que se seque la condensación de humedad. • Pulse ■ en la sección de CD para cambiar la función del reproductor a “CD”.
	Se producen pérdidas de sonido.	<ul style="list-style-type: none"> • Reduzca el volumen. • Limpie el CD, o sustitúyalo si está muy dañado. • Coloque el reproductor en un lugar sin vibraciones.
	Al escuchar el CD, el TV o la radio se oye con ruido.	<ul style="list-style-type: none"> • Aleje el reproductor del TV o de la radio.
	No es posible emplear la sección de CD del reproductor.	<ul style="list-style-type: none"> • El reproductor está ajustado para emplear una grabadora de MD. → Pulse CONTROL MD → CD de forma que sea posible utilizar la sección de CD del reproductor.

continúa

Solución de problemas (continuación)

	Problema	Solución
Radio	El sonido no es estéreo.	<ul style="list-style-type: none"> • Pulse MENU para que “STEREO” aparezca en el visor y pulse ENTER..
	El sonido es débil o es de mala calidad.	<ul style="list-style-type: none"> • Es posible que se oiga ruido dependiendo de las condiciones de recepción en FM. • Sustituya todas las pilas por otras nuevas si disponen de poca energía. • Aleje el reproductor del TV. • Si emplea el mando a distancia mientras escucha una emisora de radio de MW/LW, es posible que se oiga ruido. Esto es inevitable.
	La imagen del TV es inestable.	<ul style="list-style-type: none"> • Si escucha un programa de FM cerca del TV con una antena interior, aleje el reproductor del TV.
Reproductor de cintas	La cinta no se desplaza al pulsar un botón de funcionamiento.	<ul style="list-style-type: none"> • Inserte la cinta correctamente y cierre firmemente el compartimiento de cintas. • Sustituya todas las pilas por otras nuevas.
	Los botones de grabación no funcionan/La cinta no se reproduce.	<ul style="list-style-type: none"> • Compruebe que la cinta del compartimiento dispone de lengüeta de seguridad. • Pulse ■ en la sección de cintas para cambiar la función del reproductor a “TAPE”.
	La cinta no se borra por completo.	<ul style="list-style-type: none"> • Limpie los cabezales de borrado (consulte la página 54).
	La cinta no se graba.	<ul style="list-style-type: none"> • Compruebe que ha insertado la cinta correctamente. • Compruebe que la cinta del compartimiento dispone de lengüeta de seguridad.
	El sonido es débil/El sonido es de mala calidad.	<ul style="list-style-type: none"> • Limpie los cabezales, rodillos de apriete y cabrestantes (consulte la página 54). • Desmagnetice los cabezales con un desmagnetizador (consulte la página 54).
	No es posible introducir pausas en el reproductor de cintas durante la reproducción.	<ul style="list-style-type: none"> • Sólo es posible introducir pausas en el reproductor de cintas durante la grabación.

	Problema	Solución
Temporizador	El temporizador no funciona.	<ul style="list-style-type: none"> • Compruebe que la hora del reloj es correcta. • Sustituya todas las pilas del reproductor, incluidas las de protección de memoria, por otras nuevas si disponen de poca energía. • Compruebe si se ha producido un corte en el suministro de alimentación de CA. • Asegúrese de que la cinta no se ha bobinado hasta el final. • Compruebe que el visor muestra la indicación ⊖ (reloj).
	El mando a distancia no funciona.	<ul style="list-style-type: none"> • Sustituya todas las pilas del mando a distancia por otras nuevas si disponen de poca energía. • Compruebe que orienta el mando a distancia hacia el sensor de control remoto del reproductor. • Elimine los obstáculos que haya entre el mando a distancia y el reproductor. • Asegúrese de que el sensor de control remoto no está expuesto a iluminación intensa, como la luz solar directa o lámparas fluorescentes. • Acérquese al reproductor cuando utilice el mando a distancia.
Conexión de componentes opcionales	No hay sonido de la grabadora portátil de MD conectada a la toma MD CONTROL de este reproductor	<ul style="list-style-type: none"> • Si ha conectado algún componente a la toma LINE IN de este reproductor, desconéctelo.

El reproductor emplea un microordenador incorporado para realizar las operaciones. Debido al cambio en las condiciones de suministro de alimentación, etc., es posible que ocasionalmente el funcionamiento sea inestable. Después de probar las soluciones anteriores sin que el reproductor vuelva a funcionar correctamente, desenchufe el cable de alimentación de CA y retire las pilas. Después de que se apaguen todas las indicaciones del visor, enchufe otra vez el cable de alimentación e inserte las pilas. Si el problema no se soluciona, póngase en contacto con el proveedor Sony más próximo.

Mantenimiento

Limpeza de los cabezales y recorrido de cinta

Limpe los cabezales, los rodillos de apriete y los cabrestantes con un bastoncillo de algodón ligeramente humedecido con un líquido de limpieza o alcohol cada 10 horas de uso con el fin de obtener una calidad óptima de grabación y reproducción. No obstante, para obtener grabaciones con la mejor calidad posible, se recomienda limpiar todas las superficies por las que se desplaza la cinta antes de cada grabación.

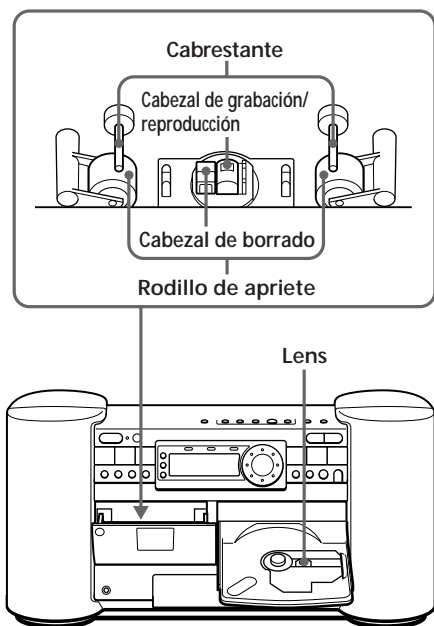

Después de realizar la limpieza, inserte la cinta una vez estén completamente secas las partes que ha limpieado.

Desmagnetización de los cabezales de cinta

Después de 20 a 30 horas de uso, se acumula suficiente magnetismo residual en los cabezales de cinta como para empezar a causar pérdida del sonido de alta frecuencia y siseo. Llegado este momento, es preciso desmagnetizar los cabezales y todos los componentes metálicos del recorrido de cinta con un desmagnetizador de cabezales de cinta disponible en el mercado.

Limpeza de la lente

Si la lente se ensucia, pueden producirse pérdidas de sonido durante el funcionamiento del CD. Límpiela con un soplador disponible en el mercado.

Limpeza del exterior

Limpe el exterior, el panel y los controles con un paño suave ligeramente humedecido en una solución detergente poco concentrada. No utilice estropajos abrasivos, detergente en polvo ni disolventes, como alcohol o bencina.

Especificaciones

Sección del reproductor de CD

Sistema

Audio digital de discos compactos

Propiedades del diodo láser

Material: GaAlAs

Longitud de onda: 780 nm

Duración de la emisión: Continua

Salida de láser: Inferior a 44,6 μ W (Esta salida es el valor medido a una distancia de aproximadamente 200 mm de la superficie de la lente objetiva del bloque de recogida óptico con una apertura de 7 mm.)

Velocidad del eje

200 r/min (rpm) a 500 r/min (rpm) (CLV)

Número de canales

2

Respuesta de frecuencia

20 - 20.000 Hz +0,5/-2 dB

Fluctuación y trémolo

Por debajo del límite medible

Sección de la radio

Margen de frecuencias

FM	87,5 - 108 MHz
MW	531 - 1.602 kHz
LW	153 - 279 kHz

IF

FM: 10,7 MHz

MW/LW: 450 kHz

Antenas

FM: Antena telescópica

MW/LW: Barra de ferrita incorporada

Sección de la grabadora de cassettes

Sistema de grabación

4 pistas, 2 canales estéreo

Tiempo de bobinado rápido

Aprox. 130s (seg.) con cassettes Sony C-60

Respuesta de frecuencia

TYPE I (normal): 100 - 10.000 Hz

Generales

Altavoz

Gama completa: 5 cm de diámetro, 8 ohmios, tipo cónico \times 4

Control

Toma MD CONTROL

Entrada

Toma LINE IN (minitoma estéreo)

Nivel de entrada mínimo 250 mV

Salidas

Toma para auriculares (minitoma estéreo)

Para auriculares de impedancia de 16 a 68 ohmios

Toma DC OUT (6 V 800 mA MAX)

Toma LINE OUT (minitoma estéreo)

Nivel de salida nominal 250 mV con impedancia de carga de 47 kilohmios

Toma OPTICAL DIGITAL OUT (CD) (conector de salida óptico)

Longitud de onda: 630 - 690 nm

Salida de potencia máxima

10 W + 10 W

Requisitos de alimentación

Sistema personal de componentes:

230V CA, 50 Hz

12 V CC, 8 pilas R20 (tamaño D)

Para protección de la memoria:

6 V CC, 4 pilas R6 (tamaño AA)

Mando a distancia:

3 V CC, 2 pilas R6 (tamaño AA)

Consumo de energía

CA 37 W

Duración de las pilas

Grabadora de cassettes, radio y CD

Grabación de FM

Sony R20P: aprox. 3,5 h

Sony alcalinas LR20: aprox. 10 h

Reproducción de cintas

Sony R20P: aprox. 1 h

Sony alcalinas LR20: aprox. 2,5 h

Reproducción de CD

Sony R20P: aprox. 1 h

Sony alcalinas LR20: aprox. 2 h

Dimensiones (partes salientes incluidas)

Aprox. 482 \times 238 \times 125 mm (an/al/prf)

Peso (pilas incluidas)

Aprox. 5,2 kg

Accesorios suministrados

Cable de alimentación de CA (1)

Cable de conexión de MD (1)

Mando a distancia (1)

Diseño y especificaciones sujetos a cambios sin previo aviso.

Accesorios opcionales

Auriculares Sony de la serie MDR

Índice alfabético

A, B, C

Ajuste del reloj 31

C

Conexión

cable de alimentación de
CA 39

componentes opcionales
45

grabadora portátil de MD
41

Creación de su propio
programa 19

D

Desmagnetización de los
cabezales de cinta 54

E, F

EDIT 1 TRACK 29

EDIT ALL 25

EDIT PGM 27

Emisoras de radio

memorización 21

sintonización 23

Énfasis de sonido 48

Escucha

de la radio 6

de un MD 42

del TV y videgrabadora
45

mediante los altavoces del
otro equipo de audio 46

G, H

Grabación

de programas de radio
con temporizador 36

de temas programados 27

de todos los temas de un
CD 25

de un solo tema 29

en una cinta 10

en una cinta DAT 45

en un MD 42

I, J, K

Instalación 39

L

Limpieza

de la lente 54

de los cabezales y

recorrido de la cinta 54

del CD 50

del exterior 54

Localización

de un tema específico 14

del principio de un tema
24

M, N, Ñ, O

MEGA BASS 48

Mejora de la recepción de
emisiones 7

Memorización de emisoras
de radio 21

Modo de sonido 48

P, Q

Pilas

para el mando a distancia
40

para el reproductor 40

para la memoria 39

R

Reproducción

de un CD 4

de un solo tema 17

de una cinta 8

de emisoras de radio
memorizadas 23

de temas en orden
aleatorio 18

de temas de forma
repetida 15

Reproducción aleatoria 18

Reproducción de programa
19

Reproducción repetida 15

Reproductor de cintas 24

Reproductor de CD 13

S

Selección

énfasis de sonido 48

fuentes de alimentación
39

temas 5, 14

Solución de problemas 51

SOUND 48

T

Temporizador

activación automática de
la unidad 32

desactivación automática
de la unidad 35

grabación de programas
de radio 36

U

Uso del visor 13

V, X, Y, Z

Visor 13